



[www.cassina.com](http://www.cassina.com)

Cassina

Le Corbusier®  
I Maestri

V.2010



Le Corbusier®





Le Corbusier<sup>®</sup> G. Jeanneret. Ch. Perriand

LA COLLEZIONE DI ARREDI LE CORBUSIER<sup>®</sup> COSTITUISCE IL MOMENTO CENTRALE DELLA GRANDE SVOLTA NELLA CONCEZIONE DEGLI INTERNI DELLO SPAZIO DOMESTICO, ELABORATO DA LE CORBUSIER, PIERRE JEANNERET E CHARLOTTE PERRIAND, NELL'ATELIER DI RUE DE SÈVRES A PARIGI

THE FURNITURE COLLECTION BY LE CORBUSIER<sup>®</sup> REPRESENTS A FUNDAMENTAL TURNING POINT IN INTERIOR DESIGN BY LE CORBUSIER, PIERRE JEANNERET AND CHARLOTTE PERRIAND, DEVELOPED IN THE FAMOUS STUDIO ON RUE DE SÈVRES IN PARIS

DIE EINRICHTUNGSKOLLEKTION LE CORBUSIER<sup>®</sup> STELLT DEN ZENTRALEN MOMENT DER EINSCHNEIDENDEN WENDE IN DER KONZEPTION HÄUSLICHER INNENAUSSTATTUNG DAR, DIE VON LE CORBUSIER, PIERRE JEANNERET UND CHARLOTTE PERRIAND IM ATELIER DER RUE DE SÈVRES IN PARIS ERARBEITET WURDE.

LA COLLECTION DE MEUBLES LE CORBUSIER<sup>®</sup> CONSTITUE LE MOMENT CENTRAL DU GRAND TOURNANT DANS LA CONCESSION DES DÉCORS INTÉRIEURS MÉNAGERS ÉLABORÉ PAR LE CORBUSIER, PIERRE JEANNERET ET CHARLOTTE PERRIAND, DANS LEUR ATELIER RUE DE SÈVRES À PARIS.



- 5** BIOGRAFIA - BIOGRAPHY - BIOGRAPHIE - BIOGRAPHIE
- 9** I COAUTORI - THE CO-AUTHORS - DIE KO-AUTOREN - LES CO-AUTEURS
- 11** IL RAPPORTO CON GLI EREDI - THE RELATIONSHIP WITH THE HEIRS -  
DIE VEREINBARUNG MIT DEN ERBEN - LE RAPPORT AVEC LES AYANTS-DROIT
- 15** IL PROCESSO DI RICOSTRUZIONE - THE RECONSTRUCTION PROCESS -  
DER REKONSTRUKTIONSPROZESS - LE PROCESSUS DE RECONSTRUCTION
- 19** LA CARTA D'IDENTITÀ - THE IDENTITY CARD -  
DER PERSONAL AUSWEIS - LA CARTE D'IDENTITÉ
- 21** MARCHIATURA E NUMERO DI PRODUZIONE - IDENTIFYING MARKS AND  
PRODUCTION NUMBERS - MARKIERUNG UND PRODUKTIONSNUMMER -  
MARQUAGE ET NUMÉROTATION
- 25** SALON D'AUTOMNE, 1929
- 27** LE MODULOR, 1943
- 29** CABANON 1952
- 31** CABANON 2006  
L'INTERNO - THE INTERIOR - DER INNENRAUM - L'INTÉRIEUR
- 35** LC1  
**41** LC2  
**57** LC3  
**69** LC4  
**75** LC5.F  
**79** LC6  
**83** LC7  
**85** LC8  
**87** LC9  
**89** LC10-P  
**93** LC11-P  
**95** LC12  
**99** LC13
- 101** LC-CASIERI STANDARD
- 104** CARATTERISTICHE DEI PRODOTTI - FEATURES OF THE MODELS -  
KENNZEICHEN DER MODELLE - CARACTÉRISTIQUES DES MODÈLES
- 110** CASSINA I MAESTRI  
LA COLLEZIONE - THE COLLECTION - DIE KOLLEKTION - LA COLLECTION



ARCHIVES CHARLOTTE PERRIAND © ACHP/DAGR

**Le Corbusier (1887-1965)**

Charles-Edouard Jeanneret, detto Le Corbusier, è nato a La Chaux-de-Fonds, in Svizzera, nel 1887, ed è morto in Francia, a Roquebrune-Cap-Martin, nel 1965.

La sua opera, nei primi tempi ostacolata per la sua presunta "rivoluzionalità" e per il piglio radicalista scaturito dalle esperienze "puriste", con il maturare dei tempi ha avuto e continua ad avere il giusto riconoscimento.

Nella sua attività di urbanista, architetto e designer, il suo metodo di ricerca, in un continuo processo di evoluzione, tocca a volte anche gli estremi opposti di un cospicuo linguaggio plastico. Ne sono testimonianze: l'Unità di abitazione di Marsiglia (1946-52); la Cappella Notre-Dame du Haut a Ronchamp (1950-55); Il Convento dei Domenicani "La Tourette" a Eveux (1951-56); il Pavillon de l'Homme a Zurigo (1964-65); il progetto per l'Ospedale di Venezia (1965).

Lo stesso impegno si ritrova nella progettazione dei numerosi arredi, quali: i mobili dell'Equipement intérieur de la maison (tavoli, sedie, poltrone, divani) progettati per il Salon d'Automne del 1928, insieme con Pierre Jeanneret e Charlotte Perriand e nei "Casiers Standard", sistema di mobili contenitori progettati per il Padiglione dell'Esprit Nouveau del 1925, in collaborazione con Pierre Jeanneret.

**Charlotte Perriand (1903-1999)**

Charlotte Perriand fa parte a pieno titolo di quell'avanguardia culturale che fin dai primi decenni del ventesimo secolo ha promosso un profondo rinnovamento dei valori estetici.

Nel campo della storia dell'arredamento del ventesimo secolo, l'avvento della modernità è reso possibile dall'intraprendente audacia di questa vera riformatrice dell'architettura d'interni.

Agli inizi del suo percorso professionale è acclamata dalla critica per il suo *Bar sous le toit*, esposto al *Salon d'Automne* del 1927; lo stesso anno, a soli ventiquattro anni, Le Corbusier le propone di collaborare con lui e con Pierre Jeanneret per l'*Equipement de l'habitation*.

Egli scrive nel 1932: "madame Charlotte Perriand, architetto a Parigi, lavora con noi in qualità di socia, da parecchi anni, in particolare per i lavori relativi alle "attrezzature" della vita domestica. Madame Perriand possiede delle eccezionali qualità di inventiva, iniziativa e di realizzazione.

È lei che ha l'intera responsabilità nella realizzazione dei nostri arredi domestici".

La collaborazione decennale con Le Corbusier e Pierre Jeanneret e l'esperienza giapponese rappresentano momenti di intensa effervescenza creativa nella vita dell'artista.

Architetto, designer, urbanista, fotografa, Charlotte Perriand si esprime in tutti questi settori con pari talento nel corso di 70 anni. La sua fama ha ormai acquisito una dimensione internazionale.

**Pierre Jeanneret (1896 – 1967)**

Diplomatosi a l'Ecole des Beaux-arts di Ginevra, Pierre Jeanneret è stato un architetto, designer e urbanista. Il suo nome ed il suo lavoro sono indissolubilmente legati a quello del celeberrimo cugino Charles-Edouard Jeanneret, detto Le Corbusier, del quale è stato socio dal 1922 al 1940. Co-firmò gran parte di progetti e di realizzazioni anteriori alla II guerra mondiale, fra cui Villa La Roche a Parigi, che attualmente è la sede della Fondation Le Corbusier, e i celebri arredi "Le Corbusier, Pierre Jeanneret, Charlotte Perriand". Agli inizi degli anni '50, su richiesta di Le Corbusier, egli si trasferisce in India per costruire la nuova capitale del Pendjab, Chandigarh e diviene capo progetto fino al 1966. Chandigarh diverrà uno dei riferimenti principali dell'architettura e dell'urbanismo moderno. Se la celebrità di Chandigarh porta l'impronta di Le Corbusier, le qualità di questa capitale sono da attribuire sia al genio di quest'ultimo che a quello di Pierre Jeanneret.

# BIOGRAFIA BIOGRAPHY

Charles-Edouard Jeanneret, known as Le Corbusier, was born at La Chaux-de-Fonds, in Switzerland, in 1887; he died in France, at Roquebrune-Cap-Martin in 1965.

Early in his career his work met with some resistance owing to its alleged "revolutionary" nature and the radical look it acquired from its "purist" experiments; in time, however, it won the recognition it deserved and it is still widely admired.

In his activities as town-planner, architect and designer, his method of research continued to develop, at times going to the opposite extremes of a rich plastic idiom.

Instances of this are: Unité d'Habitation in Marseille (1946-52); the Chapel Notre-Dame du Haut at Ronchamp (1950-55); the Dominican Monastery "La Tourette" at Eveux (1951-56); the Pavillon de l'Homme in Zurich (1964-65) the project of the Hospital in Venice (1965).

Much the same commitment will be found in the design of several furnishings, such as: the furniture of the Equipement intérieur de la maison (tables, chairs, armchairs, sofas) designed for the Salon d'Automne in 1928, with Pierre Jeanneret and Charlotte Perriand and "Casiers Standard", system of container units designed for the Pavillon of the Esprit Nouveau, 1925 in collaboration with Pierre Jeanneret.

Charlotte Perriand holds full membership of that avant-garde cultural movement which, from the first decades of the twentieth century, brought about a profound change in aesthetic values.

In the sphere of twentieth century furnishing history, the advent of modernity made possible the entrepreneurial audacity of this true reformer of interior design. At the beginning of her professional career she was acclaimed by critics for her *Bar sous le toit* exhibited at the *Salon d'Automne* in 1927; in the same year, when she was just twenty-four years old, Le Corbusier persuaded her to work with him and Pierre Jeanneret on l'*Equipement de l'habitation*.

He wrote in 1932: "Madame Charlotte Perriand, architect in Paris, has worked with us as a partner for many years, particularly on projects regarding the "apparatus" of domestic life. Madame Perriand possesses exceptional qualities of inventiveness, initiative and construction.

She has complete responsibility for the production of our domestic furniture".

The ten-year long collaboration with Le Corbusier and Pierre Jeanneret, and her Japanese experience, represent periods of intense creative effervescence in the life of the artist.

Charlotte Perriand was an equally talented architect, designer, town planner, and photographer for 70 years. Her fame has now acquired an international dimension.

Graduating at l'Ecole des Beaux-arts in Geneva, Pierre Jeanneret was an architect, designer and town planner. His name and works are inextricably linked with his celebrated cousin Charles-Edouard Jeanneret, known as "Le Corbusier" of whom he was partner between 1922 and 1940. Together, they collaborated on a large number of projects and developments before World War II, including Villa La Roche in Paris, currently the home of Fondation Le Corbusier, and the famous "Le Corbusier, Pierre Jeanneret, Charlotte Perriand" furniture collections. At the beginning of the 1950's, on the request of Le Corbusier he moved to India to construct the new capital of Pendjab, Chandigarh, and was head of the project until 1966. Chandigarh became a major architectural landmark and beacon of modern urbanism. If Chandigarh's fame carries the influence of Le Corbusier, the qualities of this capital can be attributed to the genius of both Le Corbusier and Pierre Jeanneret.



ARCHIVES FONDATION LE CORBUSIER © FLC/ADAGP - ARCHIVES CHARLOTTE PERRIAND © ACHP/ADAGP

Charles-Edouard Jeanneret, Le Corbusier genannt, wurde in La-Chaux-de-Fonds, in der Schweiz, im Jahre 1887 geboren und starb im Jahre 1965 in Frankreich in Roquebrune-Cap-Martin. In den frühen Jahren seines Schaffens wurde sein Werk nicht verstanden und wegen seines angeblichen revolutionären Inhalts bekämpft. Man sah den Purismus, der in seinem Werk zum Ausdruck kam, als Radikalismus an. Erst heute erfährt seine Botschaft die rechte Würdigung.

Als Stadtplaner, Architekt und Designer, entwickelte er sich ständig weiter und seine Forschungsmethode findet manchmal auch das gegenteilige Extrem eines ansehnlichen bildnerischen Entwurfs.

Davon zeugen: die Wohnungseinheit in Marseille (1946-52); die Kapelle Notre-Dame du Haut bei Ronchamp (1950-55); das Kloster "La Tourette" bei Evieux (1951-56); der Pavillon de l'Homme in Zürich (1964-65); der Entwurf des Spitals in Venedig (1965).

Gleiches Eifer findet man in den zahlreichen Einrichtungen, nämlich: die Möbel aus Equipement intérieur de la maison (Tische, Stühle, Armlehnstühle, Sofas), die für Salon d'Automne 1928 in Zusammenarbeit mit Pierre Jeanneret und Charlotte Perriand entworfen wurden; "Casiers Standard" System bestehend aus Kastenelementen, die für den Pavillon de l'Esprit Nouveau, 1925 in Zusammenarbeit mit Pierre Jeanneret entworfen wurden.

Charlotte Perriand zählt zu Recht zu der kulturellen Avantgarde, die schon in den ersten Jahrzehnten des vergangenen Jahrhunderts ästhetische Werte grundlegend überdachte. Im Grunde wurde die Entstehung der Modernität, wenn man die Geschichte des Einrichtungsgegenstandes des zwanzigsten Jahrhundert näher betrachtet, erst durch den unternehmungslustigen Mut dieser wahren Reformatorin der Innenarchitektur möglich. Zu Beginn ihres beruflichen Werdegangs sicherte sie sich die Zustimmung der Kritiker auf der Ausstellung *Salon d'Automne* im Jahr 1927 mit der *Bar sous le toit*; Im gleichen Jahr, im Alter von 24 Jahren, schlägt Corbusier ihr vor, mit ihm und Pierre Jeanneret bei der *Equipement de l'habitation* zusammenzuarbeiten. Er schreibt 1932: "Madame Charlotte Perriand, Architektin in Paris, arbeitet seit diversen Jahren mit uns als Teilhaberin zusammen, insbesondere bei den Objekten bezüglich *"Ausstattungen"* des häuslichen Lebens. Madame Perriand ist außergewöhnlich erfindungsreich, tatkräftig und konkret in der Umsetzung. Ihr obliegt die gesamte Verantwortung bei der Herstellung unserer häuslichen Einrichtungsgegenstände". Die zehnjährige Zusammenarbeit mit Le Corbusier und Pierre Jeanneret und ihre Japan-Erfahrung waren für Charlotte Perriand eine Periode intensiver und überströmender Kreativität.

Als Architektin, Designerin, Stadtplanerin und Fotografin zeigt Charlotte Perriand in all diesen Bereichen über einen Zeitraum von 70 Jahren das gleiche Talent. Ihre Bekanntheit hat nunmehr eine internationale Dimension erreicht.

Nach der Hochschulreife an der Ecole des Beaux-arts in Genf, Pierre Jeanneret war Architekt, Designer und Stadtplaner. Sein Name und sein Werk sind untrennbar mit seinem berühmten Cousin Charles-Edouard Jeanneret, Le Corbusier genannt, verbunden, dessen Teilhaber er von 1922 bis 1940 war. An einem Großteil der vor dem Zweiten Weltkrieg entstandenen Projekte und Werke war er beteiligt, unter anderem die Villa La Roche in Paris, die heute Sitz der Fondation Le Corbusier ist und die berühmten Einrichtungsgegenstände "Le Corbusier, Pierre Jeanneret, Charlotte Perriand".

Zu Beginn der 1950er Jahre übersiedelt er auf Bitte von Le Corbusier nach Indien, um dort Chandigarh, die neue Hauptstadt des Bundesstaates Punjab zu bauen und ist bis 1966 Projektleiter. Chandigarh wird zu einer der wichtigsten Referenzen in der Architektur und im modernen Städtebau.

Wenn diese berühmte Stadt den Stempel von Le Corbusier trägt, sind ihre Merkmale sowohl das Ergebnis des Genies von Le Corbusier als auch von Pierre Jeanneret

# BIOGRAPHIE BIOGRAPHIE

Charles-Edouard Jeanneret, dit Le Corbusier, né à La Chaux-de-Fonds, en Suisse, en 1887, est mort en France, à Roquebrune-Cap-Martin en 1965.

Son œuvre est aujourd'hui reconnue comme un pilier de la modernité. Néanmoins, avant de s'imposer, elle a été mise à l'écart en raison de son radicalisme, et de son caractère révolutionnaire.

Son intense activité d'urbaniste, d'architecte et de designer témoigne d'une pratique de recherche en continuelle évolution, capable de tisser des aller-retour entre un puissant langage plastique et un lucide rationalisme fonctionnaliste.

En portent témoignage: l'Unité d'Habitation de Marseille (1946-52); la Chapelle Notre-Dame du Haut à Ronchamp (1950-55); le Couvent des Dominicains "La Tourette" à Evieux (1951-56); le Pavillon de l'Homme à Zurich (1964-65) le projet pour l'Hôpital de Venise (1965).

On retrouve les mêmes qualités dans la conception de ses nombreux meubles, notamment: le mobilier de l'Equipement intérieur de la maison (tables, chaises, fauteuils, canapés) conçus pour le Salon d'Automne de 1928, en collaboration avec Pierre Jeanneret et Charlotte Perriand; les "Casiers Standard", un système de meubles de rangement conçus pour le Pavillon de l'Esprit Nouveau du 1925 en collaboration avec Pierre Jeanneret.

Charlotte Perriand fait partie, de plein droit, de l'élite culturelle qui, à partir des premières décennies du vingtième siècle, a promu le renouveau des valeurs esthétiques. En ce qui concerne l'histoire de l'ameublement du vingtième siècle, l'avènement de la modernité est sans aucun doute rendu possible par l'action audacieuse d'une telle réformatrice de l'architecture d'intérieurs.

Au début de son parcours professionnel elle est acclamée par la critique pour son *Bar sous le toit* exposé au *Salon d'Automne* du 1927; la même année, à l'âge de vingt-quatre ans, Le Corbusier lui propose de s'associer avec lui et Pierre Jeanneret pour l'*équipement de l'habitation*. Il écrit en 1932: "madame Charlotte Perriand, architecte à Paris, travaille avec nous en tant qu'associée, depuis plusieurs années, tout particulièrement dans les travaux relatifs à l'équipement de la vie domestique. Madame Perriand possède dans ce domaine des qualités exceptionnelles d'invention, d'initiative et de réalisation. C'est elle qui avait l'entière responsabilité dans la réalisation de nos équipements domestiques."

Les dix années de collaboration avec Le Corbusier et Pierre Jeanneret, ainsi que l'expérience au coeur de la culture japonaise représentent, dans la vie de l'artiste, des périodes d'épanouissement très intense.

Architecte, designer, urbaniste, photographe, Charlotte Perriand s'exprime dans tous ces domaines avec un égal talent pendant 70 ans. Sa renommée étant désormais acquise à l'échelle internationale.

Diplômé de l'Ecole des Beaux-arts de Genève, Pierre Jeanneret a été architecte, designer et urbaniste. Son nom et son travail sont indissolublement liés à ceux de son très célèbre cousin Charles-Edouard Jeanneret, dit Le Corbusier, dont il a été l'associé de 1922 à 1940. Il a signé en collaboration avec lui une grande partie des projets et des réalisations antérieurs à la 2ème Guerre mondiale, dont la Villa La Roche à Paris qui est aujourd'hui le siège de la Fondation Le Corbusier, ainsi que les célèbres meubles "Le Corbusier, Pierre Jeanneret, Charlotte Perriand".

Au début des années 50, à la demande de Le Corbusier, il s'installe en Inde pour construire la nouvelle capitale du Pendjab, Chandigarh comme architecte en chef jusqu'en 1966. Chandigarh deviendra l'une des références incontournables de l'architecture et de l'urbanisme moderne. Si la célébrité de Chandigarh emprunte à Le Corbusier, les qualités de cette capitale proviennent autant du génie de ce dernier que de celui de Pierre Jeanneret.

È nel 1922 che Le Corbusier apre il suo studio di architettura in rue de Sèvres, collaborando con il cugino, Pierre Jeanneret. L'intesa profonda fra i due, li porta a condurre insieme numerose ricerche, progetti e realizzazioni.

Nell'ottobre 1927, decidono di avvalersi del contributo di una giovane architetto Charlotte Perriand, che all'epoca gode già di una certa notorietà. La loro collaborazione, che durerà sino al 1937, si rivelerà estremamente fruttuosa, soprattutto per quanto riguarda la creazione di mobili.

Il sodalizio fra i tre autori favorirà la produzione di oggetti di una qualità artistica e culturale eccezionale con risultati oltremodo validi sul piano della loro attività professionale.

È proprio con Charlotte Perriand che i due architetti affrontano all'unisono la questione de "l'équipement de la maison". La loro collaborazione sfocerà nella realizzazione di progetti innovativi, che si tradurranno in veri successi sul piano imprenditoriale. Tuttavia, per il contributo produttivo promosso da Cassina, persiste un interesse sia nell'ambito concettuale, sia nella qualità conquistata e si verifica un'attesa sempre più crescente su ciascun oggetto previsto dalla collezione.

In 1922, Le Corbusier began working in the new rue de Sèvres atelier with his cousin Pierre Jeanneret with whom he shared research projects and design criteria in a profound professional relationship.

In October 1927, the pair decided to draw on the contribution of a young architect who had already begun to establish a reputation on the architectural scene of the time: Charlotte Perriand. Their collaboration lasted through to 1937 and was extremely fruitful, especially in the field of furniture design. The partnership was highly significant, both in terms of the cultural weight of their achievements and their professional successes.

It was together with Charlotte Perriand that the pair tackled the innovative project for "l'équipement de la maison". The resulting designs were of great intellectual value and considerable commercial success. Thanks to Cassina's ongoing production, there is continued interest in the conceptual contents of the work and the level of quality attained.

Due to these characteristics, each item in the collection is eagerly awaited.

# I COAUTORI

THE CO-AUTHORS - DIE KO-AUTOREN - LES CO-AUTEURS

Im Jahr 1922 beginnt Le Corbusier seine Tätigkeit im neuen Atelier in der rue de Sèvres zusammen mit seinem Cousin Pierre Jeanneret, mit dem ihn eine tiefe und dauerhafte Kondivision der Kriterien für seine Forschungen und Projekte verbinden wird.

Gemeinsam beschließen sie im Oktober 1927 sich der Hilfe einer jungen Architektin zu bedienen, die sich in der Architektur-Szene schon einen Namen gemacht hat: Charlotte Perriand. Aus ihrer Zusammenarbeit, die bis 1937 dauert, gehen zahlreiche Projekte hervor, besonders was die Kreation von Möbel betrifft. Diese Zusammenarbeit ist, wegen der kulturellen Reichweite ihrer Beiträge und der professionellen Ergebnisse überaus fruchtbar.

Zusammen mit Charlotte Perriand befassen sich die beiden mit der innovativen Problematik "l'équipement de la maison" und erzielen Ergebnisse, die zugleich intellektuell faszinierend und wirtschaftlich vorteilhaft sind. Noch heute besteht, aufgrund des produktiven Beitrags von Cassina, ein besonderes Interesse für dieses Konzept und die daraus hervorgehende Qualität und die Erwartungen steigen bei der Ankündigung jeden neuen Objektes dieser Kollektion.

C'est en 1922 que Le Corbusier installe son atelier d'architecte rue de Sèvres. Il travaille avec son cousin, Pierre Jeanneret. La relation très forte entre les deux hommes les conduira à mener ensemble de nombreuses recherches, projets et réalisations.

En octobre 1927, ils engagent une jeune architecte, Charlotte Perriand, qui à l'époque bénéficie d'une certaine notoriété. Leur collaboration durera jusqu'en 1937, et se révélera extrêmement fructueuse, notamment pour ce qui concerne la création de meubles. La complicité entre les trois auteurs favorisera la production d'objets d'une qualité artistique et culturelle exceptionnelle. Elle aura également des effets bénéfiques sur leur activité professionnelle.

C'est avec Charlotte Perriand que les deux architectes abordent la question de "l'équipement de la maison". Leur collaboration aboutira à la réalisation de projets très innovants qui seront aussi de vraies réussites commerciales. Aujourd'hui encore, grâce à la politique éditoriale de Cassina, ces produits suscitent toujours le plus vif intérêt aussi bien en raison de la qualité de leur fabrication que de leur valeur culturelle, ce dont témoigne la curiosité suscitée par l'édition de tout nouveau modèle de la collection.





LE POÈME DE L'ANGLE DROIT, LE CORBUSIER, 1955 © FLC-ADAGP

## IL RAPPORTO CON GLI EREDI

THE RELATIONSHIP WITH THE HEIRS - DIE VEREINBARUNG MIT DEN ERBEN - LE RAPPORT AVEC LES AYANTS-DROIT

Nel 1964, quando Le Corbusier era ancora in vita, Cassina firmò il primo contratto di licenza esclusiva dei diritti di edizione dei mobili disegnati da Le Corbusier, Pierre Jeanneret e Charlotte Perriand.

Il lavoro di ricostruzione cominciò con un primo gruppo di modelli - LC1, LC2, LC3 e LC4 - che furono introdotti nel settembre 1965.

Altri modelli si aggiunsero in seguito, rispettivamente nel 1974, 1978 e 1985 e 1998 e nel 2006 rispettivamente: LC6, LC7, LC8, LC9, Casiers Standard, LC10-P, LC11-P, LC5.F, LC12 e LC13.

Nel 1978, in collaborazione con la Fondation Le Corbusier e Charlotte Perriand, l'intera collezione fu sottoposta a revisione; in quell'occasione furono introdotte le versioni colorate dei mobili già in produzione, utilizzando i colori nel rispetto degli accordi cromatici previsti nella tavolozza originale di Le Corbusier.

Il contratto con i tre eredi, la Fondation Le Corbusier, che conserva e gestisce gli archivi di Le Corbusier, di cui è erede universale, Pernette Perriand, erede di Charlotte Perriand e Jacqueline Vauthier-Jeanneret, erede di Pierre Jeanneret, è stato sottoposto ad una serie ininterrotta di rinnovi sino ad oggi.

In 1964, when Le Corbusier was still alive, Cassina signed the first exclusive licensing agreement covering the edition rights for the furniture designed by Le Corbusier, Pierre Jeanneret, Charlotte Perriand.

The reconstruction work began with a first group of models - LC1, LC2, LC3 and LC4 - which went into production in September 1965.

Other models were introduced respectively in 1974, 1978 and 1985 and 1998 and in 2006: LC6, LC7, LC8, LC9, Casiers Standard, LC10-P, LC11-P, LC5.F, LC12 and LC13.

In 1978, in collaboration with Fondation Le Corbusier and Charlotte Perriand, the entire collection underwent a revision; on that occasion the coloured versions of the models already in production were introduced, using colours in keeping with shades envisaged the original palette of Le Corbusier.

The contract with the three heirs, the Fondation Le Corbusier, the testamentary heir which keeps and attends to the archives of Le Corbusier, Pernette Perriand heir of Charlotte Perriand and Jacqueline Vauthier-Jeanneret, heir of Pierre Jeanneret, underwent an uninterrupted chain of renewals so far.



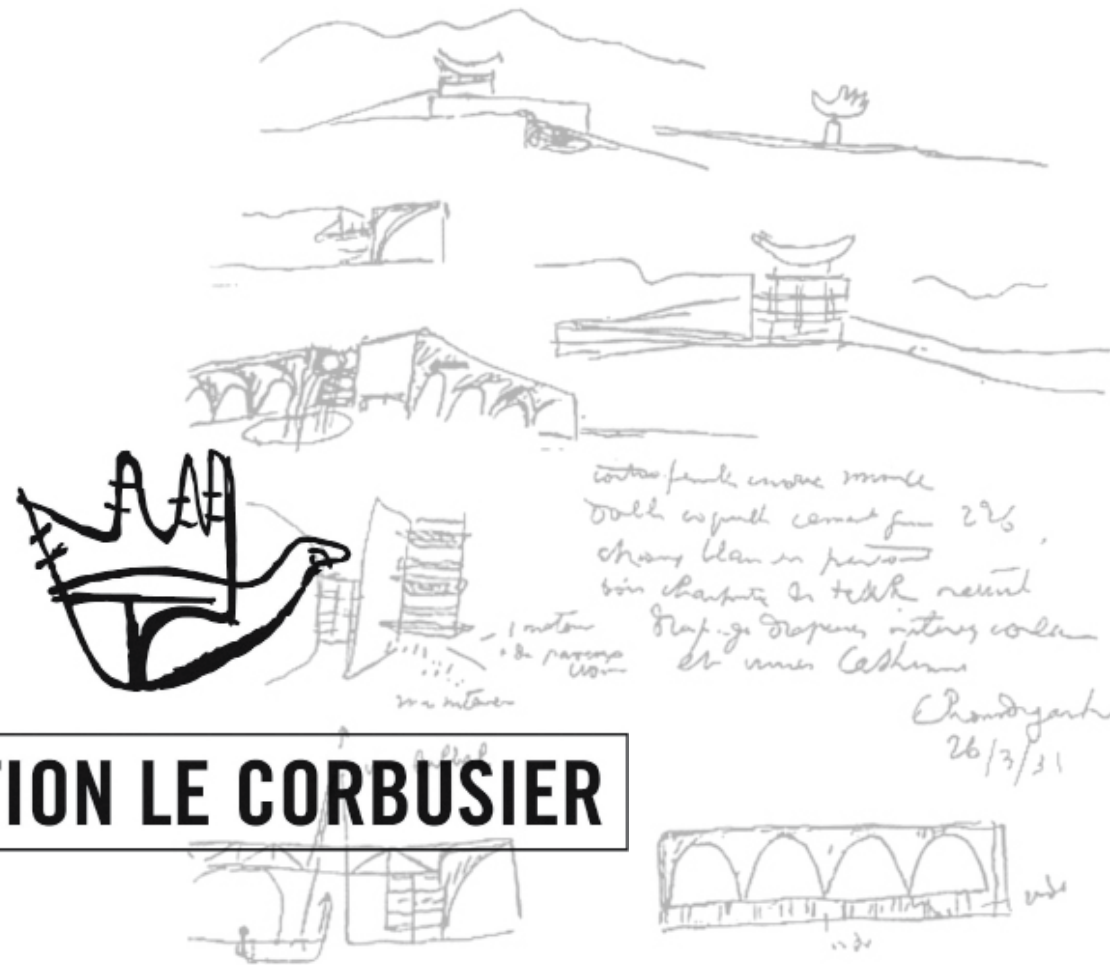

# FONDATION LE CORBUSIER

Im Jahre 1964 zeichnete Cassina, als Le Corbusier noch lebte, das erste Exklusivlizenzvertrag für die Nachbaurechte der von Le Corbusier, Pierre Jeanneret und Charlotte Perriand entworfenen Möbel.

Die Rekonstruktionsarbeit begann mit einer ersten Modellgruppe – LC1, LC2, LC3 und LC4 –, die im September 1965 in Produktion gingen.

Weitere Modelle folgten jeweils in den Jahren 1974, 1978 und 1985 und 1998 und 2006: LC6, LC7, LC8, LC9, Casiers Standard, LC10-P, LC11-P, LC5.F, LC12 und LC13.

Im Jahre 1978 wurde die gesamte Kollektion, in Zusammenarbeit mit der Fondation Le Corbusier und Charlotte Perriand, überarbeitet.

Bei dieser Gelegenheit wurden die farbigen Versionen der bereits in Produktion befindlichen Möbel eingeführt, wobei die Farben unter Berücksichtigung der in der Originalpalette von Le Corbusier vorgesehenen Farbtöne erfolgte. Eine ununterbrochene Kette von Erneuerungen verbindet bis heutzutage den Vertrag mit den drei Erben: die Fondation Le Corbusier, der testamentarische Erbe von Le Corbusier, die die Originalarchive pflegt und bewahrt; Pernette Perriand, Erbe von Charlotte Perriand und Jacqueline Vauthier-Jeanneret, Erbe von Pierre Jeanneret.

En 1964, du vivant de Le Corbusier, Cassina signait le premier contrat de licence exclusive des droits d'édition des meubles conçus par Le Corbusier, Pierre Jeanneret et Charlotte Perriand. Le travail de réédition commença par une première série de modèles – LC1, LC2, LC3 et LC4 –, mis en production en septembre 1965.

D'autres modèles vinrent compléter la première série dans les années 1974, 1978, 1985 et 1998 et 2006 respectivement: LC6, LC7, LC8, LC9, Casiers Standard, LC10-P, LC11-P, LC5.F, LC12 et LC13.

En 1978, en collaboration avec la Fondation Le Corbusier et Charlotte Perriand, la collection fit l'objet d'un réexamen complet; il fut décidé de rééditer les modèles figurant au catalogue avec les structures laquées, dans le respect de la gamme chromatique originelle de Le Corbusier.

Le contrat avec les trois ayants-droit, la Fondation Le Corbusier qui conserve et gère les archives de Le Corbusier dont elle est le légataire universel, Pernette Perriand, héritière de Charlotte Perriand et Jacqueline Vauthier-Jeanneret, ayant-droit de Pierre Jeanneret, a été reconduit sans interruption jusqu'à ce jour.



LE CORBUSIER À NEW YORK 1947 © FONDATION LE CORBUSIER



La ricostruzione dei mobili della collezione "Cassina I Maestri" ha avuto inizio negli anni '60 con un'intensa ed approfondita analisi dei significati dei progetti originali.

Disegni, schizzi, prototipi e ogni altro documento disponibile – cui la Cassina ha accesso esclusivo – sono stati attentamente analizzati e, in seguito, fatti oggetto di scambi con gli eredi e i collaboratori che meglio conobbero e conoscono l'attività degli autori.

Questo procedimento ha consentito a Cassina di proporre edizioni che rispecchiano, con fedeltà incontestabile, le intenzioni dei loro creatori, pur facendo ricorso a tecnologie e a materiali innovativi.

A questo scopo Cassina, sin dal 1972, avvalendosi della collaborazione di Filippo Alison, ha intrapreso una metodologia rigorosa, destinata a mettere in luce per ciascun oggetto tutta la finezza del lavoro di progettazione di ciascun autore.

Reconstruction of furniture from the "Cassina I Maestri" collection began in the 1960's with an intense and in-depth analysis of the intention of the original designs.

Drawings, sketches, prototypes and every other available document – of which Cassina has exclusive access – were closely analyzed and subsequently became material for exchanges with the heirs and collaborators who knew and know the work by these authors.

This procedure made it possible for Cassina to propose editions that reflect the intent of their creators with indisputable precision, while applying innovative technology and material.

It is for this purpose that Cassina has been benefiting from a collaboration with Filippo Alison since 1972, one that undertook a strict methodology intended to bring to light the finesse of design of each author's work in its entirety.

## IL PROCESSO DI RICOSTRUZIONE 1965

THE RECONSTRUCTION PROCESS - DER REKONSTRUKTIONSPROZESS - LE PROCESSUS DE RECONSTRUCTION

Die Rekonstruktion der Möbel aus der Kollektion "Cassina I Maestri" begann Anfang der 60er Jahre mit einer intensiven und eingehenden Analyse der Bedeutung der ursprünglichen Vorhaben.

Zeichnungen, Entwürfe, Prototypen und jede weitere, zur Verfügung stehende Unterlage – zu denen Cassina exklusiven Zugriff hat – wurden aufmerksam analysiert und dienten später als Objekte für den Austausch mit Erben und Mitarbeitern, welche mit der Tätigkeit der Autoren am besten vertraut waren und sind. Durch diese Vorgehensweise konnte Cassina Exemplare vorschlagen, die, obwohl sie sich innovativer Technologien und Materialien bedienen, mit unbestreitbarer Präzision die Absichten ihrer Schöpfer widerspiegeln.

Zu diesem Zweck wurde von Cassina seit 1972 und unter Mitarbeit von Filippo Alison eine rigorose Methode angewandt, die für jedes Objekt die ganze Feinheit der Entwurfsarbeit eines jeden Autors hervorheben sollte.

La réédition des meubles de la collection "Cassina I Maestri" a pris place au début des années '60.

Elle a commencé par une analyse détaillée de la conception des projets originaux. Toute la documentation disponible - dessins, croquis, notes – à laquelle Cassina a pu accéder à titre exclusif, a été passée au crible. Elle a ensuite fait l'objet d'échanges avec les héritiers et les plus proches collaborateurs des auteurs.

Cette démarche a permis à Cassina de proposer des éditions qui bénéficient d'une fidélité incontestable aux intentions de leurs créateurs, tout en ayant recours à des technologies et à des matériaux de pointe.

A cette fin Cassina, depuis 1972, s'appuyant sur les conseils de Filippo Alison, a mis en place une méthodologie rigoureuse, destinée à mettre en valeur pour chaque objet toute la subtilité du travail de création apporté par son auteur.

2010



Il modello LC2 viene proposto anche con imbottitura in piuma, mentre le versioni in dacron® sia dei modelli LC2 che LC3 vengono rese più soffici. Tutti accorgimenti finalizzati ad evidenziare la relazione fra cuscino/contenuto e struttura in metallo/contenitore. Ne consegue un prodotto dall'aspetto più ricco e piacevolmente vissuto.

Nei rivestimenti viene infatti introdotta una nuova pelle di estrema morbidezza e gradevolezza al tatto che accentua la sensorialità del rivestimento rendendo ogni arredo ancora più vivibile e vicino ai desideri individuali.

Das Modell LC2 wird jetzt auch mit Daunepolsterung angeboten, während die Dacron®-Ausführungen der Modelle LC2 und LC3 weicher gemacht wurden. Alles Maßnahmen, die das Verhältnis zwischen Kissen/Inhalt und Metallstruktur/Behälter betonen sollen. Dadurch entsteht ein Produkt mit prachtvollerem und angenehm gelebtem Aussehen.

Bei den Überzügen kommt ein neues, äußerst weiches Leder mit angenehmem Griff hinzu, das die Sinnlichkeit des Überzugs unterstreicht, jedes Einrichtungsstück noch lebenswerter macht und auf die individuellen Wünsche eingeht.

The LC2 model is proposed with a feather filling, whilst the versions in dacron®, whether for models LC2 or LC3, are softer. All final solutions show the relationship between cushion/contents and metal structure/container. Achieving products with a richer, more pleasurable lived-in aspect.

A new, extremely soft and pleasant to the touch leather has been introduced to the coverings, accentuating the sensorial features of the cover, making every piece of furniture even more liveable and closer to individual desires.

Le modèle LC2 est maintenant proposé aussi avec un rembourrage en duvet, tandis que les versions en dacron® des modèles LC2 et LC3 sont rendues plus moelleuses. Tous ces détails ont pour but de souligner la relation entre coussin / contenu et structure en métal / conteneur. Il en résulte un produit à l'aspect plus riche et agréablement utilisé.

Un nouveau cuir d'une souplesse extrême et particulièrement agréable au toucher a en effet intégré la gamme des revêtements; et vient accentuer la sensorialité du revêtement en rendant chaque objet encore plus séduisant et proche des désirs individuels.





Le Corbusier,  
Pierre Jeanneret, Charlotte Perriand  
LC4



# LA CARTA D'IDENTITÀ

THE IDENTITY CARD - DER PERSONAL AUSWEIS - LA CARTE D'IDENTITÉ

Ciascun mobile "Cassina I Maestri" è corredato da un certificato che porta il medesimo numero progressivo di produzione che è marcato sul mobile. Il documento contiene le informazioni sulle caratteristiche del prodotto quali: materiali impiegati, criteri interpretativi adottati, schema costruttivo, anno di origine e anno di produzione, notizie biografiche sul Maestro. E, infine, cenni bibliografici ed elenco dei Musei e delle Istituzioni Culturali ove il prodotto è stato esposto o è entrato a far parte delle collezioni permanenti.

Jedes Möbelstück "Cassina I Maestri" ist mit einem Zeugnis versehen, das dieselbe fortlaufende Produktionsnummer, die auf dem Möbelstück vermerkt ist, trägt.

Dieses Dokument enthält Informationen über die Eigenschaften des Produktes, wie z. B.: verwendetes Material, angewandte Interpretationskriterien, Konstruktionsschema, Ursprungsjahr und Produktionsjahr, biographische Angaben über den Meister, bibliographische Hinweise und Liste der Museen oder Kulturinstitute, wo das Produkt für Ausstellungen oder auf Dauer ausgestellt war.

Each piece of furniture in the "Cassina I Maestri" collection comes with its individual guarantee bearing the same number as is indelibly marked on the furniture itself.

This document contains information covering the features of the product: the material used, the constructive criteria adopted, the way in which it is made, the year of the original design and the year of production, biographical details of the Master, a bibliography, and a list of Museum and Galleries where the piece has been on show.

Chacun des meubles de la collection "Cassina I Maestri" est accompagné d'un certificat qui comporte un numéro de série qui est également gravé sur le meuble.

Ce document comprend également toutes les informations sur les caractéristiques du produit telles que les matériaux employés, les critères d'adaptation, le schéma de fabrication, l'année d'origine et année de production, des notes biographiques sur l'auteur.

Il indique aussi les références bibliographiques et les Musées ou Institutions culturelles où le modèle a été exposé ou acquis pour figurer dans les collections permanentes.

Ogni mobile della Collezione "Cassina I Maestri" porta impressi indelebilmente:

- la firma dell'Autore, la cui proprietà è dei legittimi Eredi ed il cui uso è stato concesso in esclusiva a Cassina;
- il logotipo "Cassina I Maestri" nel quale è inserito il marchio di riconoscimento dell'autore;
- il numero progressivo, che identifica l'oggetto in collegamento con la sua "Carta d'Identità", testimonia l'avvenuto controllo finale di qualità e consente agli Eredi il controllo dell'esatta corrispondenza dei diritti d'Autore.

Each piece of furniture in the "Cassina I Maestri" Collection is indelibly marked with:

- the signature of the Author, whose copyright belongs to his heirs, the use of which has been granted exclusively to Cassina;
- the "Cassina I Maestri" logotype, which incorporates the Author's emblem;
- the production number which tallies the item with the "Identity Card" and shows that a final quality check has been carried out, allowing the Heirs' control as far as compliance with copyright is concerned.

# MARCHIATURA E NUMERO DI PRODUZIONE

IDENTIFYING MARKS AND PRODUCTION NUMBERS MARKIERUNG UND  
PRODUKTIONSNUMMER MARQUAGE ET NUMÉROTATION

Alle Möbel von der Kollektion "Cassina I Maestri" tragen unauslöschlich folgende Markierungen:

- die Unterschrift des Autors, die Eigentum der gesetzlichen Erben ist, und deren Nutzung an Cassina in Exklusivität abgetreten wurde;
- das Logo "Cassina I Maestri" in welches das Erkennungszeichen des Autors aufgenommen wurde;
- die laufende Nummer, um das Objekt im Zusammenhang mit seinem "Personalausweis" zu identifizieren, um zu beweisen, daß die abschließende Qualitätskontrolle erfolgt ist, und letztlich, um den Erben die Kontrolle zu ermöglichen, daß die Autorenrechte respektiert wurden.

Chacun des meubles de la Collection "Cassina I Maestri" comporte la gravure indélébile de:

- la signature de l'Auteur, dont la propriété appartient aux ayants-droit et dont l'usage exclusif a été concédé à Cassina.
- le logo "Cassina I Maestri" dans lequel figure la marque de l'Auteur.
- le numéro de série qui relie l'exemplaire à sa "Carte d'Identité", garantit la qualité et qui permet aux Héritiers de contrôler les droits d'Auteur.

LC1



LC8



Il cerchio rosso sui disegni indica dove il prodotto reca il marchio e il numero di produzione.  
The red ring on the drawings shows where the trademark and the serial number are branded.  
Der rote Ring auf den technischen Skizzen bezeichnet die Lage der Markierung und der Produktionsnummer auf dem Produkt.  
Le cercle rouge sur les dessins indique où se trouvent la marque et le numéro de production.

LC2



LC9



LC3



LC10-P



LC4



LC11-P



LC5.F



LC12



LC6



LC13



LC7



LC-CASIERI STANDARD



Oltre al segno distintivo di autenticità della marchiatura Cassina (che comprende il numero progressivo di produzione, le firme degli autori e il logo Cassina I Maestri) esistente su tutti i modelli, la firma Cassina è ora visibile sulla base della struttura metallica delle sedute LC2, LC3 e LC4. Un marchio che evidenzia come l'azienda sia l'unica a detenere i diritti esclusivi mondiali di riproducibilità di questi arredi. In accordo con la Fondazione Le Corbusier e gli eredi dei co-autori che hanno scelto Cassina dal 1964 come unica portavoce, per la sensibilità e attenzione nel rispettare il progetto originale unita alle consolidate capacità produttive.

Beyond the distinctive mark of authenticity of the Cassina brand (which comprises of the production sequence number, the signature of the author and the Cassina I Maestri logo), which exists on all models, the Cassina signature is now also visible on the metal structure of the LC2, LC3 and LC4 seats. A mark which shows that the company is the only company to have the exclusive world production rights for these pieces of furniture. In agreement with the Fondation Le Corbusier, and the heirs of the co-authors who chose Cassina in 1964 as their sole spokesperson due to their attention and respect for the original project, matched with a consolidated production capacity.

Außer dem auf allen Modellen angebrachten Echtheitskennzeichen der Markierung Cassina (einschließlich fortlaufender Herstellungsnummer, Namen der Künstler und Logo Cassina I Maestri) ist der Name Cassina nun auch auf der Basis der Metallstruktur der Sitzflächen LC2, LC3 und LC4 sichtbar. Das Markenzeichen unterstreicht, dass Cassina das einzige Unternehmen ist, das weltweit über die Exklusivrechte für die Nachbildung dieser Einrichtungsstücke verfügt. In Absprache mit der Fondation Le Corbusier und den Erben der mitbeteiligten Künstler, die Cassina seit 1964 aufgrund ihrer Sensibilität und der aufmerksamen Berücksichtigung des Originalprojekts, verbunden mit den konsolidierten Fähigkeiten bei der Herstellung als einziges Sprachrohr gewählt haben.

En plus du signe distinctif d'authenticité de la marque Cassina (qui comprend le numéro séquentiel de production, les signatures des auteurs, et le logo Cassina I Maestri) qui se trouve sur tous les modèles, la signature de Cassina est bien visible maintenant sur la base de la structure métallique des sièges LC2, LC3 et LC4. Un marquage qui souligne que l'entreprise est effectivement la seule à détenir les droits exclusifs mondiaux de reproductibilité de ces meubles. En accord avec la Fondation Le Corbusier et avec les héritiers des co-auteurs, qui depuis 1964 ont choisi Cassina comme seul porte-parole, en considérant sa sensibilité et son respect du projet original, associés à ses capacités de production consolidées.



LC2, LC3



LC4

Cassina fornisce una garanzia commerciale di 10 anni sugli elementi strutturali, sulle cromature e sulle verniciature dei propri modelli LC2, LC3 e LC4 acquistati a partire dal 1° maggio 2010 (per maggiori informazioni sulle condizioni di garanzia vedi pag. 109).

Cassina provides a commercial guarantee of 10 years on structural elements, chrome and paintwork of its own models LC2, LC3 and LC4 purchased starting from 1 May 2010 (for more information on guarantee conditions see page 109).

Cassina bietet für die strukturellen Teile, Verchromungen und Lacke ihrer Modelle LC2, LC3 und LC4, die ab 1. Mai 2010 erworben werden, eine Verkaufsgarantie von 10 Jahren (weitere Informationen zu den Garantiebedingungen finden Sie auf Seite 109).

Cassina fournit une garantie commerciale de 10 ans sur les éléments structurels, les chromages et les laquages de ses modèles LC2, LC3 et LC4 achetés à partir du 1er mai 2010 (pour plus d'informations sur les conditions de garantie - voir page 109).



ARCHIVES FONDATION LE CORBUSIER © FLC/ADAGP & ARCHIVES CHARLOTTE PERRIAND © ACHP/ADAGP



## SALON D'AUTOMNE 1929

MANIFESTAZIONE - FAIR - VERANSTALTUNG - MANIFESTATION "ÉQUIPEMENT INTÉRIEUR DE L'HABITATION"

L'allestimento di un *Équipement intérieur d'une habitation* realizzato al Salon d'Automne nel 1929 da Le Corbusier, Charlotte Perriand, Pierre Jeanneret costituì il momento centrale della grande svolta nella concezione degli interni dello spazio domestico. La nuova organizzazione degli ambienti della casa da allora iniziò ad articolarsi in mobili "contenitori", i *Casiers Standard*, componibili e modulari che possono essere appoggiati ai muri o servire da elementi divisori tra gli ambienti, e in mobili "sostenitori", i mobili propriamente detti, i nuovi oggetti autonomi per forma e funzione, protagonisti della scena domestica.

The arrangement of an *Équipement intérieur d'une habitation*, produced at the Salon d'Automne in 1929 by Le Corbusier, Pierre Jeanneret and Charlotte Perriand constituted the central moment in the great change in conception of internal domestic spaces. From then on, the new organisations of home environments started to articulate themselves in modular furniture "containers", *Casiers Standard*, that can be leant against the walls, or can serve as divisor elements between areas, and in furniture "supporters", true furniture, new autonomous objects in form and function, protagonists of the domestic scene.

Die Einrichtung eines *Équipement intérieur d'une habitation*, die 1929 beim Salon d'Automne von Le Corbusier, Pierre Jeanneret und Charlotte Perriand umgesetzt wurde, war der zentrale Moment der einschneidenden Wende in der Konzeption häuslicher Innenausstattung. Die neue Raumorganisation in den Wohnungen begann damals sich aufzuteilen und zwar in "Behältermöbel", die *Casiers Standard*, zusammensetzbar und modular, die gegen Wände gelehnt oder als Raumtrenner verwendet werden konnten und in "Stütz Möbel", die eigentlichen Möbel, die Objekte mit selbständiger Form und Funktion, Hauptdarsteller der häuslichen Szenerie waren.

L'agencement d'un *Équipement intérieur d'une habitation* réalisé au Salon d'Automne en 1929 par Le Corbusier, Pierre Jeanneret et Charlotte Perriand constitue le moment central du grand tournant dans le domaine de la conception des intérieurs de l'espace familial. La nouvelle organisation des espaces de la maison commence à partir de ce moment-là à s'articuler sous la forme de meubles "contenants", *Casiers Standard*, composables et modulables qui peuvent s'appuyer aux murs ou servir d'éléments de séparation entre différents espaces, et sous la forme de meubles à proprement parler, de nouveaux objets autonomes en forme et en fonction, protagonistes de la scène familiale.



ARCHIVES FONDATION LE CORBUSIER © FLC/ADAGP

“È UNA SCALA DI PROPORZIONI CHE RENDE IL MALE DIFFICILE E IL BENE FACILE.” - “IT IS A SCALE OF PROPORTIONS WHICH MAKES THE BAD DIFFICULT AND THE GOOD EASY.” - “EIN PROPORTIONSMASS, DAS DAS BÖSE SCHWIERIG UND DAS GUTE EINFACH MACHT.” - “C'EST UNE ÉCHELLE DE PROPORTIONS QUI REND LE MAL DIFFICILE ET LE BIEN FACILE.”

ALBERT EINSTEIN

DESSINS DE LE CORBUSIER © FLC/ADAGP



## LE MODULOR 1943

Le Corbusier propose il Modulor come un nuovo sistema di misura ideato per mettere fine al disordine regnante nella produzione industriale mondiale. Basato sul rapporto aureo e su alcune misure-tipo del corpo umano, il Modulor è uno strumento di lavoro. Uno strumento preciso, “un pianoforte accordato” che permette di fare buona musica e che si riconnette alla teoria generale del bello formulata nell’Antichità della bellezza come proporzione e appropriata disposizione delle parti. Un concetto che si basa sul linguaggio matematico e razionale ma che non dimentica un riferimento alla proporzione come manifestazione dell’armonia universale.

Le Corbusier präsentierte Modulor als ein neues System der Maße, das der weltweit bei der industriellen Herstellung herrschenden Unordnung eine Ende bereiten sollte. Modulor ist ein Arbeitswerkzeug auf der Grundlage des goldenen Schnitts und einiger typischer Maße des menschlichen Körpers. Ein präzises Instrument, “ein gestimmtes Klavier”, mit dem gute Musik erzeugt werden kann und das an die allgemeine Schönheitstheorie der Antike anknüpft, wo Schönheit gleichbedeutend war mit Proportionen und der angemessenen Anordnung der Teile. Ein Konzept, dem die Sprache der Mathematik und der Rationalität zugrunde liegt, ohne jedoch auf einen Seitenblick zur Proportion als Ausdruck universeller Harmonie zu verzichten.

Le Corbusier proposes the Modular as a new measurement system created to put an end to the disorganisation reigning in the world industrial production system. Based on the golden rapport, and some type-measures of the human body, the Modulor is a work instrument. A precise instrument, “an agreed scale” which lets good music be played and reconnects to the general theory of beauty formed in Antiquity, that of beauty being proportionate and appropriate to the availability of the parts. A concept based on rational and mathematical language, but do not forget the referral to proportion as a demonstration of universal harmony.

Le Corbusier propose le Modulor comme nouveau système de mesure conçu pour mettre fin au désordre qui règne dans la production industrielle mondiale. Basé sur le nombre d’or et sur certaines mesures-types du corps humain, le Modulor est un outil de travail. Un instrument précis, “un piano accordé” qui permet de composer une bonne musique et qui se reconnecte à la théorie générale du beau formulée dans l’Antiquité de la beauté comme proportion et disposition appropriée de ses parties. Un concept qui se base sur le langage mathématique et rationnel mais qui n’oublie pas la référence à la proportion comme manifestation de l’harmonie universelle.





Rivelando una ricca composizione, questa costruzione, modello di logica e d'armonia propone soluzioni originali e estreme alla questione dell'abitare.

Il Cabanon dimostra in primo luogo che il problema dell'abitazione implica lo studio di scelte di qualità significative, piuttosto che di attenzioni sbalorditive e/o rappresentative. Il fattore primario dell'architettura costruita – monumentale o minimale che sia – è colui che la abita e trasferisce nelle cose il suo fervore umano.

Il Cabanon, ideato, progettato e costruito dallo stesso architetto che lo occupava, racchiude le condizioni ideali della progettazione architettonica, quella sintesi della dialettica tra momento progettuale e fruizione, dove la delega conferita al professionista da quanti pensano alla casa come altro da sé, o come feticcio da emulare, rappresenta la perfetta antitesi.

Sta dunque nell'intenzione di rendere più consapevole, più partecipativa, la responsabilità del committente nei confronti del progettista, la ragione stessa della ricostruzione di questa testimonianza e specificamente rispettosa dei valori dell'interno così densi di contenuti magistrali da costituire una ineguagliabile fonte di ispirazione per chiunque sia interessato a scoprire valori autentici e nuove emozioni.

Evidencing a rich, logical and harmonious composition this construction proposes original and extreme solution to the problem "a place to live".

The Cabanon teaches us in the first place that this problem implies the study of choices of quality rather than striving for impression or show.

The primary factor of a building accomplished - grandiloquent or basic as it may be - is that whoever inhabits it imbues it with his human fervour.

The Cabanon, conceived, designed and built by the same architect who was to live in it, comprises the ideal conditions of architectural planning, that dialectic synthesis between the concept and the accomplishment, whereas the powers delegated to the architect by the client seeing the house as a projection of oneself or a kind of fetish to emulate are the utter antithesis.

The motive of the reconstruction of this evidence - organised specifically for touring exhibitions - is to be sought in the intention to make more aware, more participative, the responsibility of the client in relation to the designer, specifically in the merits of the interior so full of masterly touches as to make up an incomparable source of inspiration for whoever is interested in discovering authentic values and new emotions.

## CABANON 1952

Durch seine reiche, logische und harmonische Zusammenstellung bedeutender Lösungen, zeigt der Cabanon, dass das Problem einer Wohnung vor allen Dingen darin besteht, qualitativ ausschlaggebende Wahltreffungen zu studieren, anstatt die Aufmerksamkeit auf erstaunenswerte und/oder repräsentative Lösungen zu richten. Schon diese Annäherung erinnert an die Tatsache, dass jede gebaute Architektur – sei sie monumental oder minimal – vorwiegend von dem abhängt, der sie bewohnt und sein menschliches Ungestüm an die darin enthaltenen Dinge überträgt.

Der Cabanon wurde von dem Architekten, der ihn erfand, entwarf und baute selbst bewohnt und beinhaltet die idealen architektonischen Planungsbedingungen, die Synthese zwischen Entwurf und Nutzung, zu der die Arbeit des Architekten, den diejenigen beauftragen, die sich ihr Haus nicht selber bauen wollen oder als Feticch emulieren wollen, die perfekte Antithese darstellt.

Der Grund, warum dieses Zeugnis wieder aufgebaut und gezeigt wird, liegt in der Absicht, die Mitverantwortung des Auftraggebers gegenüber dem Planer bewusster und partezipativer zu gestalten und, in Bezug auf die inneren Werte, im Drang, die so dicht und meisterhaft dargestellten inneren Werte bekannt zu machen, da sie eine unvergleichliche Quelle für alle sein können, die sich an authentische Werten und neue Emotionen inspirieren wollen.

Révélant la richesse de sa conception, cette construction, modèle de logique et d'harmonie, propose des solutions originales et extrêmes à la question du logement. Le Cabanon démontre en premier lieu que la question du logement repose plus sur l'attention apportée aux facteurs qualitatifs que sur des concepts destinés à surprendre ou à donner des leçons. En matière d'architecture à vivre, qu'elle soit monumentale ou minimale, c'est celui qui l'habite qui lui confère finalement émotion et humanité.

Imaginé, conçu et bâti par l'architecte qui avait décidé d'y vivre, le Cabanon représente les conditions idéales de la création architecturale, synthèse entre le temps de la conception et celui de la réception, antithèse des projets qui ne sont que des prétextes pour épater le client.

Il démontre l'importance de toujours cultiver le lien entre celui qui passe la commande et le maître d'œuvre. La reproduction de cette œuvre emblématique et le très grand soin apporté à la fabrication de tous les éléments originaux du mobilier intérieur, constituent une source d'inspiration inégalable pour ceux qui cherchent à retrouver des valeurs authentiques et de nouvelles émotions.



RICOSTRUZIONE DEL CABANON A CURA DI CASSINA IN COLLABORAZIONE CON FONDAZIONE LE CORBUSIER - RECONSTRUCTION OF THE CABANON BY CASSINA IN COLLABORATION WITH FONDAZIONE LE CORBUSIER  
 REKONSTRUKTION DES CABANON VON CASSINA IN ZUSAMMENARBEIT MIT DER FONDAZIONE LE CORBUSIER - RECONSTRUCTION DU CABANON PAR CASSINA EN COLLABORATION AVEC FONDAZIONE LE CORBUSIER, PH. ANDREA FERRARI

Il Cabanon, un capanno senza fasto apparente realizzato nel 1952, in legno rustico, connaturato nella vegetazione mediterranea, nasconde in realtà un pregevole esercizio di architettura di Le Corbusier, che intese assegnare solo all'interno dell'abitazione il primario valore architettonico. La Cassina, nel suo programma divulgativo dei valori ontologici assunti dai più celebri architetti della cultura moderna, ha deciso di rilevarne la consistenza e studiarne i singoli contenuti, per portarli, dopo più di quarant'anni di ingiusta dimenticanza dopo la morte del Maestro, alla conoscenza comune.

Der Cabanon, nicht viel mehr als eine Hütte und ohne jeden sichtbaren Prunk, wurde im Jahr 1952 aus rohem, der Vegetation des Mittelmeerraums angepasstem Holz gezimmert und versteckt in sich ein Schmuckstück der Architektur von Le Corbusier, der hier ausschließlich dem Innenraum den bedeutsamen architektonischen Wert beigemessen hat. Cassina hat, im Rahmen des Programms, durch das die ontologischen Werte der berühmtesten Architekten der modernen Kultur verbreitet werden sollen, beschlossen, die Konsistenz des Cabanon zu erheben und seine einzelnen Inhalte zu studieren, um diese ungerechterweise vergessenen Werte der Gemeinschaft, vierzig Jahre nach dem Tod des Meisters, bekannt zu machen.

The Cabanon, a hut without any obvious pretensions, made of rustic wood in 1952 and now an integral part of the Mediterranean foliage of its site, actually conceals a valuable feat of architecture by Le Corbusier, whose intention was to restrict its architectonic merits and qualities to the interior. Cassina, in their divulgative programme of making more widely known the ontological qualities of the most famous architects of modern culture, have decided to take the substance into account and study the individual contents to bring them to the notice of the public at large after more than forty years' unjustifiable neglect after the death of the Master himself.

Le Cabanon, construction sans ostentation réalisée en 1952, en bois rustique et intimement lié à la végétation méditerranéenne, recèle en réalité, une brillante leçon d'architecture signée Le Corbusier qui ne s'intéressa qu'à la mise en valeur de l'intérieur de l'habitation. Poursuivant l'objectif de diffusion des concepts fondamentaux développés par les plus célèbres architectes de la modernité, Cassina a souhaité révéler le caractère exemplaire de cette œuvre et en exposer tous les éléments afin de faire partager au plus grand nombre cette redécouverte du génie du Maître, plus de quarante ans après sa mort.

## CABANON2006

L'INTERNO - THE INTERIOR - DER INNENRAUM - L'INTÉRIEUR

La ricostruzione dell'interno del Cabanon rappresenta l'estensione e l'approfondimento dei contenuti per l'abitare già iniziata da Cassina con la ricostruzione degli arredi dei Maestri; con essa si apre un nuovo percorso di ricerca progettuale inteso a mettere a fuoco l'arredo nel suo insieme strutturato. La ricostruzione del Cabanon – realizzata da Cassina con la collaborazione anche della Fondation Le Corbusier – è oggetto di una mostra itinerante.

Die Rekonstruktion des Innenraums des Cabanon stellt die Weiterentwicklung und die Vertiefung der Wohnkonzepte dar, die Cassina bereits mit der Rekonstruktion der Einrichtungsgegenstände der Meister begann; es bahnt sich damit ein neuer Weg zum Forschungsprojekt, die die Einrichtung als strukturierte Gesamtheit interpretiert. Die Rekonstruktion des Cabanon von Le Corbusier, die Cassina auch in Zusammenarbeit mit Fondation Le Corbusier realisiert hat, ist das Thema einer Wanderausstellung.

The reconstruction of the interior of the Cabanon represents the extension and the in-depth analysis of the habitat contents which Cassina already started with the reconstruction of the Masters' furniture; such a reconstruction opens a new way in the design research meant to focus furniture as a structured whole. The rebuilt Cabanon – by Cassina with the collaboration also of the Fondation Le Corbusier – is to feature as a travelling exhibition.

La reconstruction de l'intérieur du Cabanon représente l'extension et l'approfondissement des contenus de l'habitat que Cassina avait déjà entamés avec la reconstruction des meubles des Maîtres; cette phase ouvre un nouveau parcours de recherche de projet ciblé sur l'ameublement conçu comme un ensemble structuré. La réplique du Cabanon – réalisée par Cassina en collaboration avec la Fondation Le Corbusier – fera l'objet d'une exposition itinérante.

L.C.  
P.3  
Ch.P.

metal chromi - med peint -  
Chaise longue  
recouverte crêpe tendue  
pouraine  
veau  
manteau...

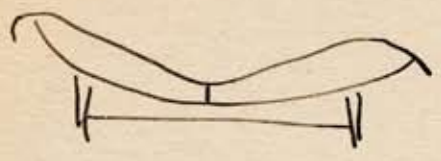

L.C.  
P.3  
Ch.P.

metal chromi  
Tabouret. et.  
fauteuil tournant recouvert cuir.  
sofia.

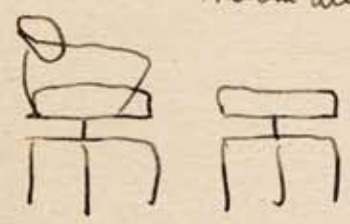

L.C.  
P.3  
Ch.P.

metal chromi  
Fauteuil basculant  
brach tendu.  
veau

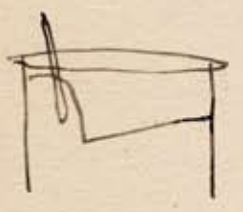

L.C.  
P.3  
Ch.P.

metal chromi  
Siège salle de bain  
tendu serviette  
éponge interchauffe



L.C.  
P.3  
Ch.P.

metal peint  
Fauteuil confort  
1 place : cuir  
tissage de fillette.



L.C.  
P.3  
Ch.P.

metal peint  
fauteuil confort  
2 places.  
fillette bordé cuir sellerie

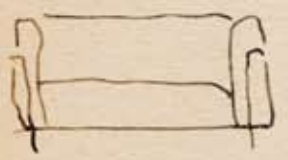

L.C.  
P.3  
Ch.P.

metal peint  
fillette bordé cuir sellerie  
groses fleurs imprimées liséet de cuir. couleur vive  
à l'intérieur  
bache cuir à l'ext. et on les platel

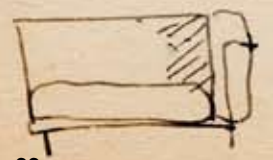

LES OBJETS-MEMBRES  
HUMAINS SONT  
DES OBJETS-TYPES,  
RÉPONDANT  
À DES BESOINS-TYPES

LE CORBUSIER

DESSIN DE CHARLOTTE PERRIAND © ACHP/ADAGP



## LC1928

*Fauteuil à dossier basculant Salon d'Automne, 1929  
Design Le Corbusier, Pierre Jeanneret, Charlotte Perriand*

Lo schienale basculante favorisce la continuità del riposo nelle diverse posizioni. I braccioli, due strisce continue di cuoio, ruotano con gioco mobile intorno alle estremità dei ritti. Si ispira, per la conformazione, per la mobilità dello schienale e per la presenza delle cinghie, alla sedia "safari" precedentemente utilizzata da Le Corbusier in alcuni suoi interni. La sua struttura geometrica cubica evoca il "Purismo" e la perfezione funzionale, ben lontana dall'arte decorativa di moda all'epoca.

Die schwingende Rückenlehne fördert den durchgehenden Komfort in verschiedenen Positionen. Die Armlehnen, zwei durchgehende Lederstreifen, drehen mit beweglichem Spiel um die Enden der Beine. In seiner Gestaltung, der beweglichen Rückenlehne und dem Riemen, lehnt er sich an den von Le Corbusier in einigen seiner Innenausstattungen verwendeten Safaristuhl an. Seine würfelförmige geometrische Struktur erinnert an den "Purismus" und die funktionale Vollkommenheit, weit entfernt von der dekorativen Kunst, die zu jener Zeit Mode war.

The reclining back provides continuous comfort and support different positions. The arms, two solid leather straps, can rotate with a free play around the upper ends of the uprights. In its shape, mobility of the back and the presence of straps, it was inspired by the "safari" chair used earlier by Le Corbusier in some of his interiors. Its cubic geometric frame evokes the concept of "Purism" and functional perfection, a far cry from the decorative art in fashion at the time.

Le dossier basculant permet de rester confortablement assis dans toutes les positions. Les accoudoirs – deux bandes continues en cuir – s'enroulent autour des extrémités des montants. Le dossier basculant, les bandes des accoudoirs et plus généralement la forme de ce modèle s'inspirent de la chaise "safari", précédemment utilisée par Le Corbusier dans des aménagements d'intérieur. Sa structure géométrique cubique évoque le "Purisme" et la perfection fonctionnelle, bien loin de l'art décoratif à la mode à la même époque.

Juges



Bras fauteuil B -  
la boucle de tissu - →

les 2 cercles employés sur les  
boucles de ceinture ne donne pas  
beaucoup de pous, surtout si le  
tissu est rigide - ~~à~~



A essayer les ressorts - au Duo ou  
même -

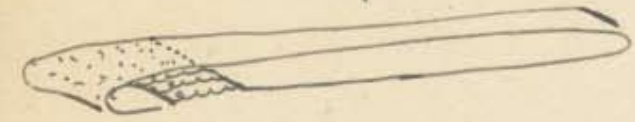

et faire dans certains cas la partie  
ou pose la main (en un)  
adopter pour le fauteuil B - les ressorts  
à ressorts -

les faire démontables pour faciliter le  
chassage et polissage -

en cuir ou en sauge et veaux mort-ue.  
sauge et paille de blé

en sauge seulement -

en tissu drap  
en tissu satin

en tissu peau de tauron (pauherun)



matière

DESSIN DE CHARLOTTE PERRIAND © ACHP/ADAGP





DESSINS DE LE CORBUSIER © FLC/AD&P





## LC21928

*Fauteuil Grand Confort, petit modèle Salon d'Automne, 1929  
Design Le Corbusier, Pierre Jeanneret, Charlotte Perriand*

Un modello che esprime pienamente la logica propria del razionalismo: la separazione tra la struttura portante e la parte portata, la messa in evidenza degli elementi strutturali ben distinta dai cuscini, elemento proprio del contatto diretto tra l'oggetto e l'uomo.

Ein Modell, das die dem Rationalismus eigene Logik voll und ganz zum Ausdruck bringt: Die Trennung zwischen tragender Struktur und getragenen Teil, die Hervorhebung der strukturellen Elemente im klaren Unterschied zu den Kissen, direktes Kontaktelement zwischen Gegenstand und Mensch.

A model which fully express the true logic of rationalism: the separation of the carrying structure and the carried part, shown through the structural elements which are distinct from the cushions, the true point of contact between man and object.

Un modèle qui exprime pleinement la logique même du rationalisme: la séparation entre la structure portante et la partie portée, la mise en évidence des éléments structurels bien distincte des coussins, éléments propres du contact direct entre l'objet et l'homme.

Le strutture colorate in sette cromie: basalto, grigio, azzurro, verde, bordeaux e ocra lucido o nero opaco in combinazione con i tessuti della collezione approvati dalla Fondation Le Corbusier esaltano i contrasti tra struttura e cuscini sottolineando forma e contenuto.

Die bunten Strukturen in sieben Farben: Basalt, Grau, Hellblau, Grün, Bordeaux, Ocker glänzend und Schwarz matt kombiniert mit den Stoffen der Kollektion, denen die Fondation Le Corbusier zugestimmt hat, unterstreichen Kontraste und Einfarbigkeiten zwischen Struktur und Kissen und stellen Form und Inhalt heraus.

There are seven colour shades: gloss basalt, grey, blue, green, bordeaux and ochre or matt black. Combined with Fondation Le Corbusier approved fabrics they highlight contrasts and monochromes between the structure and cushions, thus emphasising form and content.

Les structures colorées en sept tonalités: basalte, gris, bleu clair, vert, bordeaux et ocre brillant ou noir opaque, coordonnées aux tissus de la collection approuvés par la Fondation Le Corbusier exaltent les contrastes et les monochromies entre structure et coussins tout en soulignant la forme et le contenu.











LC2 di Le Corbusier, Pierre Jeanneret e Charlotte Perriand è una gamma di prodotto di grandissima flessibilità di colore, autentica e contemporanea. Disponibile con la struttura in 7 colori, 165 tessuti e 29 pelli per un'infinita serie di combinazioni.

Scegli la tua combinazione su [www.cassina.com/LCCOLOUR](http://www.cassina.com/LCCOLOUR)

I colori di LC2 sono disponibili anche per LC3, LC7, LC8 e LC10-P.

LC2 by Le Corbusier, Pierre Jeanneret, Charlotte Perriand range of products has very flexible colour combinations that are authentic and contemporary. Available with 7 colours for the frame, 165 fabrics and 29 leathers for an infinite series of possibilities.

Create your own on [www.cassina.com/LCCOLOUR](http://www.cassina.com/LCCOLOUR)

The colours of LC2 are available also for LC3, LC7, LC8 and LC10-P.

LC2 von Le Corbusier, Pierre Jeanneret und Charlotte Perriand ist eine Serie von Produkten breiter Farbauswahl, authentisch und zeitgenössisch. Die Serie ist mit Gestell in 7 Farben, 165 Stoffen und 29 Ledersorten verfügbar, um unzählige Kombinationsmöglichkeiten zu schaffen. Kreiere deine Kombination auf [www.cassina.com/LCCOLOUR](http://www.cassina.com/LCCOLOUR)

Die Farben von LC2 gelten auch für LC3, LC7, LC8 und LC10-P.

LC2 de Le Corbusier, Pierre Jeanneret et Charlotte Perriand est une gamme de produits de grande flexibilité au niveau de couleur, authentique et contemporaine. Disponible avec structure en 7 couleurs, 165 tissus et 29 cuirs pour des combinaisons innombrables.

Vous pouvez créer votre combinaison sur [www.cassina.com/LCCOLOUR](http://www.cassina.com/LCCOLOUR)

Les couleurs de LC2 sont disponibles aussi pour LC3, LC7, LC8 und LC10-P.







## LC31928

*Fauteuil Grand Confort, grand modèle Salon d'Automne, 1929  
Design Le Corbusier, Pierre Jeanneret, Charlotte Perriand*

Il disegno geometrico della struttura è modulato sul rapporto aureo, la scansione che ne deriva richiama il gioco dei vuoti e dei pieni della prima maniera corbusiana. Quattro cuscini, privi di legami, sono tenuti dentro una gabbia di tubi di acciaio verniciato o cromato, che costituisce il supporto primario dell'oggetto.

Die geometrische Strukturzeichnung entwickelt sich aus dem goldenen Schnitt heraus, das daraus entstehende Raster erinnert an das Spiel von Leere und Fülle von Le Corbusiers frühestem Stil.

Vier Kissen-elemente ohne Verbindungen werden von einem Käfig aus lackiertem oder verchromtem Stahlrohr gehalten, der das Hauptgestell des Objektes darstellt.

The geometric structural drawing is modulated after the golden section, the resulting scansion reminding us of the play of empty and full spaces to be found in Le Corbusier's earliest style.

Four cushions, free of connections, are held within a lacquered or chrome-plated steel-tube cage making up the primary support of the object.

Le dessin géométrique de la structure se développe à partir de la section d'or qui engendre une succession de pleins et de vides rappelant la manière de la première période de Le Corbusier.

Quatre coussins autonomes reposent dans un châssis de tubes d'acier laqué ou chromé, qui constitue le support de base du fauteuil.











DESSIN DE CHARLOTTE PERRIAND © ACHF/ADAGP

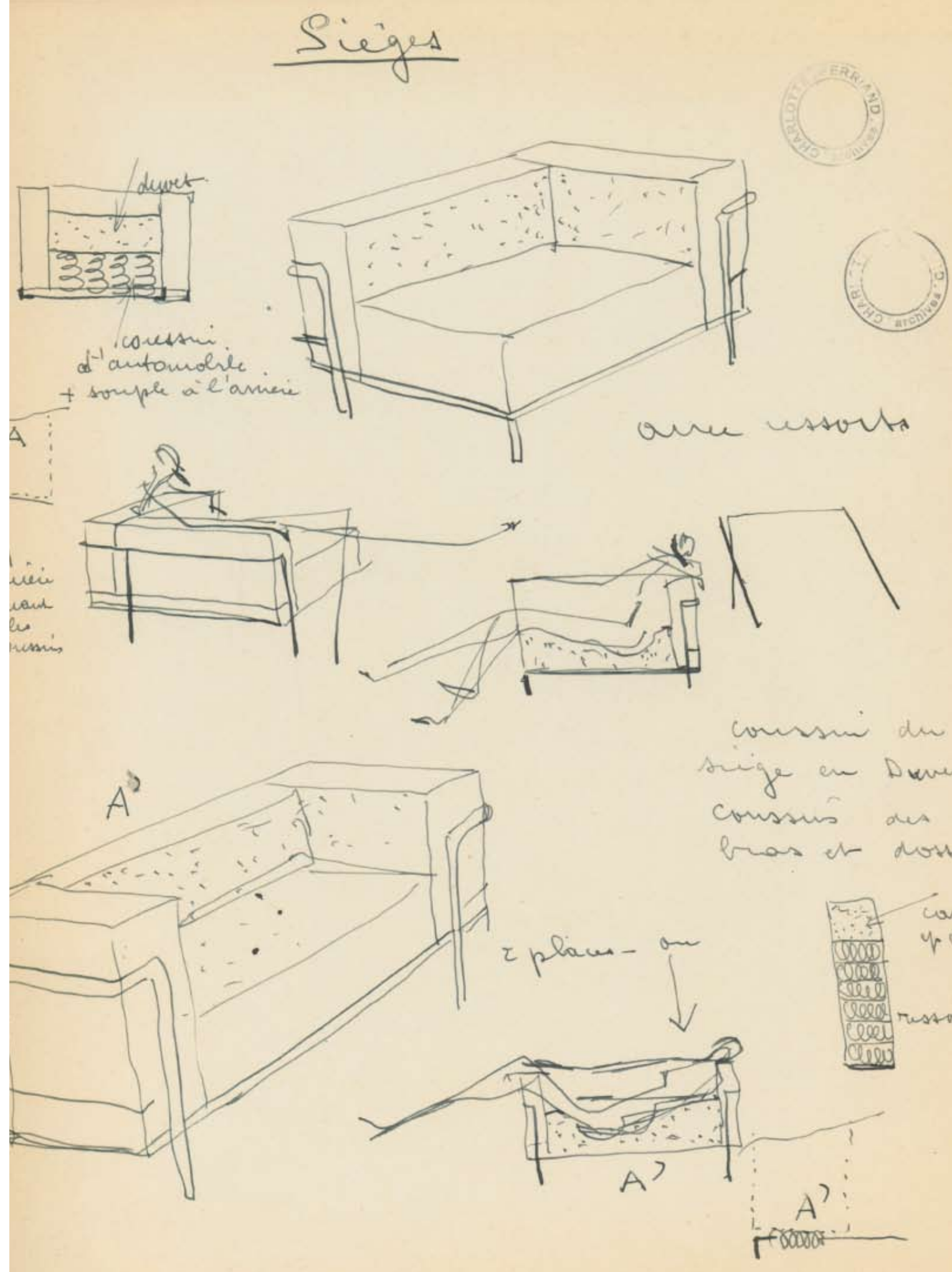





# LC41928

*Chaise longue à réglage continu Salon d'Automne, 1929  
Design Le Corbusier, Pierre Jeanneret, Charlotte Perriand*

È un modello che fa parte de "l'équipement intérieur d'une habitation" presentato al Salon d'Automne di Parigi, 1929.

La struttura superiore, che può essere cromata o verniciata, poggia su di una base metallica nera.

Contrastata con estrema eleganza dall'ampia curva che la sorregge, la linea spezzata del piano-sdraio, si ispira a quella del "sofà Cangura", Virginia, U.S.A. (1830), la cui sagoma anti tradizionale fu concepita per adattarsi al corpo in riposo. La stabilità della struttura superiore – per qualsiasi angolo di inclinazione – è assicurata dall'attrito con tubi di gomma che rivestono i traversi del piedistallo.

LC4 in pelle può essere corredata di cuscino nella stessa tonalità dell'intero rivestimento, accanto alla consueta versione con cuscino in nero. Si ottiene così una monocromia che ne esalta la purezza formale.

Hierbei handelt es sich um ein Modell der "équipement intérieur d'une habitation" der auf dem "Salon d'Automne" in Paris 1929 präsentierten Wohnung.

Der verchromte oder lackierte Stahlrahmen liegt auf einem schwarzen Stahluntergestell.

Die unterbrochene Linie der Liegefläche, zu der die weite Krümmung, auf die sie sich stützt, einen eleganten Kontrast bildet, wurde vom "Sofa Känguruh", Virginia, USA (1830) inspiriert, dessen anti-traditionelle Form sich bemüht, sich dem ruhenden Körper anzupassen. Die Stabilität der oberen Struktur wird – bei jedem Neigungswinkel – durch die Reibung der Gummirohre, mit denen die Querstangen des Sockels überzogen sind, gesichert.

LC4 aus Leder kann außer mit der bekannten Ausführung mit schwarzem Kissen auch mit einem auf den ganzen Überzug farblich abgestimmten Kissen versehen werden. Damit wird eine Einfarbigkeit erzielt, die die formale Reinheit unterstreicht.

This is a model of the "équipement intérieur d'une habitation" that was presented to the Salon d'Automne Paris, 1929.

Its upper structure, which can be either chrome-plated or lacquered, rests on a black metal base. The broken line of the lounging top is very elegantly contrasted with the amply curved support, and it is inspired by the "Kangaroo Sofa", Virginia, U.S.A. (1830), the unconventional shape of which was an attempt to match a body at rest.

The stability of the upper structure – at any angle of inclination – is ensured by friction against the rubber covering the pedestal crosspieces.

LC4 in leather could be supplied with a cushion in the same colour as the whole covering, along with the customary black cushion version. In this way, a mono-colour version is obtained, enhancing purity of form.

Ce modèle fait partie de "L'équipement intérieur d'une habitation" présenté au Salon d'Automne de Paris de 1929.

La balancelle qui peut être chromée ou laquée, repose sur une base métallique noire.

La ligne discontinue de l'assise, qui forme un contraste très élégant avec la grande courbe qui la soutient – s'inspire du "canapé Kangourou", Virginia, U.S.A. (1830), dont la forme inhabituelle était conçue pour s'adapter au mieux à la forme du corps au repos. La stabilité de l'élément supérieur est assurée sous tous les angles d'inclinaison par le contact avec les garnitures de caoutchouc dont sont revêtus les tubes du piétement.

LC4 en cuir peut être dotée d'un coussin dans le même ton que le revêtement, en plus de la version habituelle avec le coussin de couleur noire. On obtient ainsi une monochromie qui exalte sa pureté formelle.





SALON D'AUTOMNE 1929, CHARLOTTE PERRIAND ON THE CHAISE LONGUE LC4, LE CORBUSIER, PIERRE JEANNERET, CHARLOTTE PERRIAND. © ACHP-ADAGP



## LC5.F 1934

*Canapé. Meuble Le Corbusier adapté par la Fondation Le Corbusier et Charlotte Perriand en 1998  
Design Le Corbusier*

In occasione della sistemazione del suo appartamento nel 1934, Le Corbusier realizzò diversi studi per un divano a tre posti. Uno di essi fu progettato in modo da poter essere convertito in letto singolo, ribaltando semplicemente lo schienale mediante rotazione attorno alla struttura tubolare. Cassina propone oggi una versione di questo divano, messa a punto in collaborazione con la Fondation Le Corbusier e Charlotte Perriand, che utilizza tecniche in linea con le esigenze di oggi.

Anlässlich der Umordnung seiner Wohnung von 1934, hat Le Corbusier an verschiedenen Ideen für eine Dreiercouch gearbeitet. Einer dieser Entwürfe wurde so entwickelt, dass er durch das Drehen der Rückenlehne um die Rohrstruktur zu einem Einzelbett verwandelt werden konnte. Cassina präsentiert heute eine Version dieser Couch, bei der Techniken eingesetzt wurden, die den heutigen Anforderungen gerecht werden, ausgearbeitet in Zusammenarbeit mit der Fondation Le Corbusier und Charlotte Perriand.

On the occasion of renovating the layout of his flat in 1934, Le Corbusier worked on various ideas for a three-seater sofa. One of his designs was conceived in such a way that it could be turned into a single bed by lowering the back around the tubular structure of the sofa. Cassina now presents a version of this sofa, developed in co-operation with the Fondation Le Corbusier and Charlotte Perriand, that makes use of approaches in line with today's requirements.

En 1934, à l'occasion de l'aménagement de son appartement, Le Corbusier réalisa plusieurs études pour un canapé à trois places. L'un des projets fut conçu de manière à permettre la conversion du canapé en lit à une place, par simple rotation du dossier, qui pivote autour de la structure tubulaire. Cassina propose aujourd'hui une version de ce canapé – mise au point en collaboration avec la Fondation Le Corbusier et Charlotte Perriand – qui fait appel à des techniques qui répondent aux exigences contemporaines.







## LC6 1928

Table tube d'avion, section ovoïde Salon d'Automne, 1929  
Design Le Corbusier, Pierre Jeanneret, Charlotte Perriand

Il piano poggia su un piedistallo in acciaio laccato nero opaco, azzurro o bicolore grigio/nero.

Come per i mobili del 1928, l'idea base è la distinzione radicale fra l'elemento portante, il basamento, e l'elemento portato, il piano. La struttura costruttiva del tavolo è posta in primo piano per focalizzarne la funzione e per suggerire forza plastica all'insieme. I quattro sostegni intermedi, nel progetto originario, sono al tempo stesso regolatori di livello e distanziatori tra il pesante supporto e l'esile piano rettangolare.

Die Platte liegt auf einem mattschwarz, hellblau oder zweifarbig grau/schwarz lackierten Stahlsockel auf. Wie bei den Möbeln von 1928 liegt bei der Idee die Unterscheidung der tragenden und der getragenen Elemente zugrunde - hier im entgegengesetzten Verhältnis: die vier dazwischen liegenden Stützen sind im Originaldesign zugleich Stufenregler und Distanzhalter zwischen der schweren Basis und der leichten rechteckigen Platte.

The table-top rests on a steel base unit which comes in matt finish lacquer - black, blue or grey and black. The basic idea, as it was for the 1928 furniture, is the radical distinction between the loadbearing element, the base, and the load borne element, the table-top. The building structure of the table is placed in the forefront in order to focus upon its function and suggest the overall strength of its shape. In the original design, the four supports in-between adjust the level while separating the heavy support from the thin, rectangular top at the same time.

Le plateau est posé sur un piétement en acier laqué noir mat, bleu clair ou bicolore gris-noir. Comme pour les meubles de 1928, l'idée fondamentale repose sur la distinction radicale entre l'élément porteur, le piétement, et l'élément porté, le plateau. La structure constructive de la table est mise au premier plan pour signifier sa fonction et pour insuffler la force plastique de l'ensemble. Dans le projet d'origine les quatre supports intermédiaires servent à la fois à régler la hauteur et à maintenir la distance entre le lourd piétement et le mince plateau rectangulaire.



TABLEES

embouteiller les tubes  
il faut multiplier de  
10 à 12 fois le diamètre  
de tube pour avoir la  
bonne hauteur de visser

vis de serrage

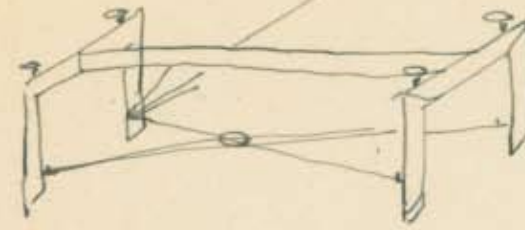

Longueur 2 m  
largeur 1 m 20.  
Hauteur 0. 68.



Table tube d'acier 9<sup>cm</sup> Hauteur.  
posé au Duro.

Cable fils d'acier chromé (pour maintenir l'écart)  
si nécessaire -

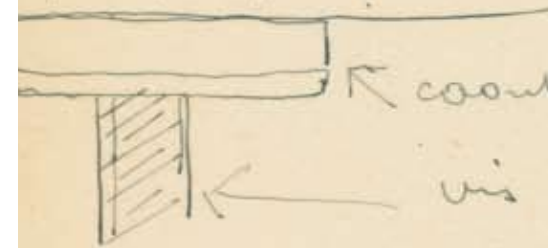

caoutchouc soutenant la glaise.

vis acier chromé.

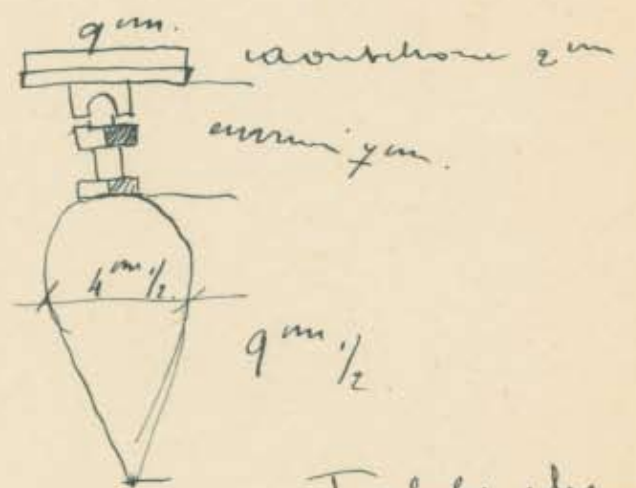
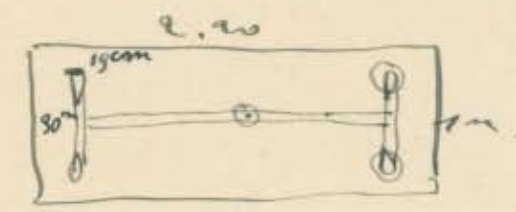

Table Church.

Ex perenne Church - employé un tube de 5<sup>cm</sup> / 10<sup>cm</sup> -



## LC71928

*Siège tournant, fauteuil Salon d'Automne, 1929 Design Charlotte Perriand  
Intégré à la collection Le Corbusier, Pierre Jeanneret, Charlotte Perriand*

Questa seduta è ispirata alle poltroncine girevoli da ufficio in voga in Inghilterra e negli Stati Uniti all'inizio del secolo scorso.

Il passaggio dall'orizzontale del "significato" al verticale del "significante" è mediato dalla curvatura del sostegno verticale, che fa capo al meccanismo rotante.

Lo schienale della "siège tournant" in tubolare, di pelle o tessuto imbottiti, attraversato al centro da un tubo metallico che lo fissa al sedile, ci fa scoprire un'altra dimensione della ricerca legata a queste opere: l'introduzione del funzionalismo nell'abitazione.

Inspiriert wurde diese Sitzfläche von den kleinen drehbaren Bürosesseln, die zu Beginn des letzten Jahrhunderts in England und den Vereinigten Staaten im Trend lagen.

Der Übergang von der Horizontalen zur Vertikalen erfolgt über eine Krümmung, die wiederum zum Drehmechanismus führt.

Die Lehne des "siège tournant" aus mit Leder- oder Stoffpolsterung überzogenen Rohren wird in der Mitte von einem Metallrohr überquert, das sie an der Sitzfläche befestigt. Das verrät uns eine andere Dimension der mit diesen Werken verbundenen Recherche: Die Einführung des Funktionalismus in den Wohnbereich.

This seat takes its inspiration from the office swivel chairs that were fashionable in England and in the United States at the beginning of the last century.

The vertical legs curve at right angles to become horizontal and meet in the centre beneath the seat to form the revolving mechanism of the chair.

The upholstered back, a curved cylinder of leather or fabric, has a metal tube running through it which curves down at right angles at the front to fasten it to the seat; this reveals another dimension of the research carried out into these creations: the introduction of functionalism to the home.

Ce siège est inspiré des fauteuils tournants de bureau utilisés en Angleterre et aux USA au début du siècle dernier. La relation entre le mouvement créé par le jeu des lignes horizontales et celui des lignes verticales passe par une courbe qui s'insère dans le mécanisme de roulement.

Le dossier du siège tournant – un cylindre rembourré recouvert de cuir ou de tissu, traversé par un tube métallique qui est fixé directement sur l'assise – nous fait découvrir une autre dimension de la recherche liée à ces œuvres: l'introduction du fonctionnalisme dans l'habitation.

Le dossier du siège tournant – un cylindre rembourré recouvert de cuir ou de tissu, traversé par un tube métallique qui est fixé directement sur l'assise – nous fait découvrir une autre dimension de la recherche liée à ces œuvres: l'introduction du fonctionnalisme dans l'habitation.



## LC81928

*Siège tournant, tabouret Salon d'Automne, 1929 Design Charlotte Perriand  
Intégré à la collection Le Corbusier, Pierre Jeanneret, Charlotte Perriand*

Questo sgabello è una versione di "fauteuil tournant" senza lo schienale. Risponde ad altri utilizzi e ad un bisogno specifico, traducendo una volontà di razionalizzare la produzione in serie utilizzando elementi comuni.

This stool is a version of the "fauteuil tournant" minus its back. It responds to different uses and to a specific need: as the base is the same for both items, industrial production of the two is that much simpler.

Dieser Hocker ist in der Wirklichkeit der "Fauteuil tournant" ohne Rückenlehne. Das Vorhandensein dieses Elementes bestätigt die Idee der Serienproduktion, die Möglichkeit zwei verschiedene Stücke zu bauen bei Verwendung der gleichen Sitzelemente.

Ce tabouret est une version du "fauteuil tournant" sans le dossier. Répondant à d'autres usages et à un besoin spécifique, il traduit une volonté de rationaliser la production en série par l'utilisation d'éléments communs.



## LC9 1928

*Siège salle de bains Salon d'Automne, 1929 Design Charlotte Perriand  
Intégré à la collection Le Corbusier, Pierre Jeanneret, Charlotte Perriand*

Simbolo dell'igiene personale, una preoccupazione così cara al movimento moderno degli anni '20, lo sgabello da bagno deriva dalla stessa logica di produzione. Due tubi di acciaio cromato formano il piedistallo di sostegno su cui due traversi, asportabili, consentono la facile sostituzione del sedile, in tessuto di spugna.

Ein Symbol der persönlichen Hygiene, ein Thema, das der Bewegung der Moderne der 1920er Jahre sehr am Herzen lag; wie die anderen Elemente der 1928 entwickelten Möbelsérie, entsteht auch der Badezimmerhocker aus der selben Produktionslogik. Zwei verchromte Stahlrohre bilden das Gestell, auf dem zwei abnehmbare Querstangen das einfache Auswechseln der mit Frottee überzogenen Sitzfläche ermöglichen.

Symbol of personal hygiene, a central preoccupation of the modern movement of the 1920's, the bath-room stool is designed according to the same logic as the rest of the series of the 1928 projects of furniture. Two chromium-plated steel tubes are curved to form the legs, with two cross-bars at the top. These are removable, making it an easy task to change the towelling seat which they support.

Symbole de "l'hygiène" physique, une préoccupation si chère au mouvement moderne des années 1920, le siège pour salle de bain découle de la même logique de fabrication. Le piètement est formé de deux tubes d'acier chromé, sur lesquels viennent se fixer deux traverses amovibles, qui facilitent le remplacement du tissu éponge du siège.

Table 1<sup>m</sup> 20 X 0<sup>m</sup> 80

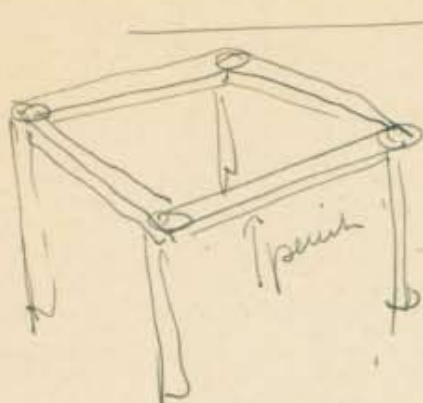

30mm  
à  
30mm 5'



plateau

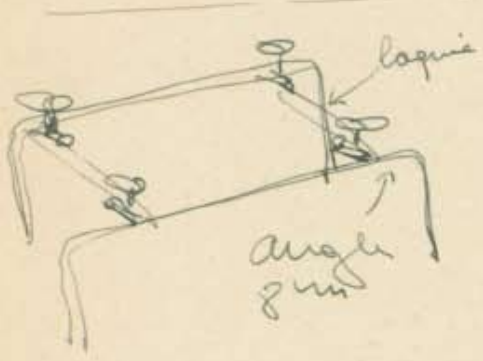
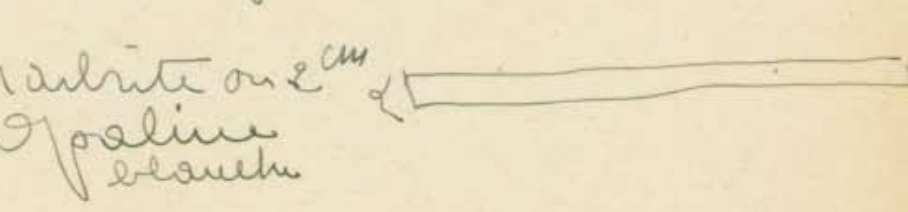
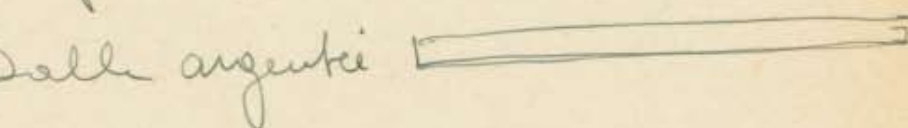
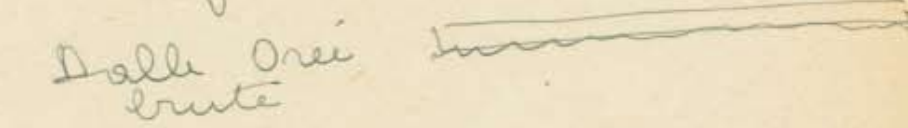
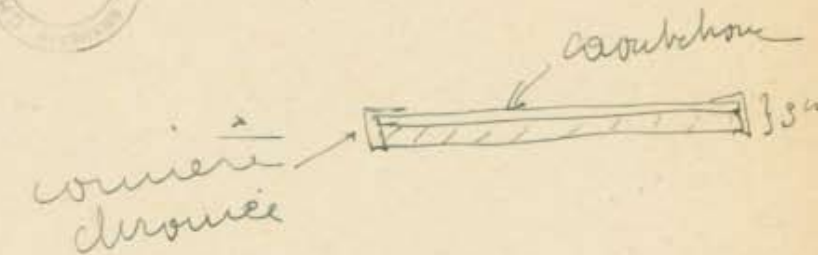

remontable  
laque ou chromée

DESSIN DE CHARLOTTE PERRIAND © ACHP/ADAGP



# LC10-P1928

Table glace claire, pieds chromés barre laquée Meuble Le Corbusier adapté par Charlotte Perriand en 1984  
Design Le Corbusier, Pierre Jeanneret, Charlotte Perriand

Al Salon d'Automne di Parigi 1929, nell'allestimento per l'"Equipement Intérieur d'une Habitation", questo tavolo, nelle misure originarie di 120x80x70 cm., aveva funzioni di scrittoio, e costituiva una parte integrante del sistema di mobili previsti. La struttura portante, ridotta all'essenziale, ricava la propria espressività dal trattamento del materiale: la cromatura dei ritti tubolari e la laccatura colorata sui traversi laminati. Stante la necessità di garantire un'opportuna qualità di lavorazione, in fase di ricostruzione i due componenti, montanti e traversi, vengono prodotti separatamente. Questa soluzione, che utilizza lo schema strutturale primigenio, è stata elaborata grazie ai suggerimenti di Charlotte Perriand, e consente l'adozione di componenti modulari di diverse dimensioni, in grado di offrire varianti meglio rispondenti alle modalità d'uso d'oggi.

This table, in its original form, measured 120x80x70 cm., and appeared as a desk at the Salon d'Automne in Paris in 1929, an integral component of the furniture designed as "Equipement Intérieur d'une Habitation". The framework was reduced to the barest minimum – chromium-plated tubular legs and lacquered side pieces – and the effect is achieved thanks to the expressiveness of the treatment of these metals. In its present-day version, legs and side pieces are made separately, to ensure the very highest quality of finish. This solution, using the original working drawings, owes its success to the suggestions of Charlotte Perriand. It means that components of various dimensions can be used to create tables more in line with present demand.



Auf dem "Salon d'Automne", Paris 1929, hatte dieser Tisch in seiner Originalgröße von 120x80x70 cm bei der Ausstattung des "Equipement Intérieur d'une Habitation" die Funktion eines Schreibtisches und war ein wesentlicher Bestandteil des vorgesehenen Einrichtungssystems.

Die auf das Essentielle reduzierte Tragestruktur zieht ihre Ausdruckskraft aus der Verarbeitung des Materials: die Verchromung der Rohrbeine und die farbige Lackierung der Laminaträger. Um die entsprechende Verarbeitungsqualität gewährleisten zu können, werden die beiden Komponenten, Beine und Querstreben, separat hergestellt.

Diese unter Einsatz des ursprünglichen Strukturschemas erstellte Lösung wurde mit Hilfe der Vorschläge von Charlotte Perriand erarbeitet und ermöglicht die Verwendung verschieden großer Modulkomponenten, wodurch Varianten möglich sind, die den Einsatzmodalitäten von heute besser entsprechen können.

Lors du Salon d'Automne de Paris de 1929, cette table a été présentée comme élément intégré au système de meubles de l'"Equipement Intérieur d'une Habitation": elle y figurait comme bureau de 120x80x70 cm.

Le caractère particulièrement expressif de sa structure porteuse, réduite à l'essentiel, provient des procédés mis en œuvre pour la finition des matériaux: le chrome des pieds tubulaires et la laque colorée des traverses laminées. Dans leur version actuelle ces deux composants sont produits séparément de façon à obtenir une qualité de fabrication incontestable.

Cette solution, qui repose sur le schéma structurel d'origine, a été élaborée sur les conseils de Charlotte Perriand; elle permet de recourir à des éléments modulaires de différentes dimensions qui s'adaptent parfaitement aux usages contemporains.



Di questo modello sono stati fabbricati tre esemplari: il primo leggermente differente per il Padiglione Svizzero della Città Universitaria Internazionale di Parigi, il secondo per l'appartamento di Le Corbusier a Parigi, rue Nungesser et Coli, il terzo per la "Maison du Jeune Homme" a Bruxelles nel 1935 con un piano in ardesia.

Al contrario della versione originale, dove il piano era in marmo o in ardesia, la versione attuale, ha il piano in legno posato su due basamenti in ghisa sabbata e dipinta.

Come nel sistema di mobili progettati per l'appartamento "de jeune homme" all'Esposizione Internazionale di Bruxelles del 1935, anche qui è possibile individuare due componenti che fanno parte di una sola matrice: il "sostenente" e il "sostenuto".

Nella progettazione, i due termini di distinzione sono stati concepiti allo stesso modo, per offrire soluzioni di arredo utilizzando sempre i medesimi componenti di sostegno.



*Table dalle de marbre posée sur piètement en fonte laquée, 1935. Meuble Le Corbusier adapté par Charlotte Perriand en 1984  
Design Le Corbusier, Pierre Jeanneret, Charlotte Perriand*

## LC11-P1934

Two tables of this model were manufactured: one for Le Corbusier's apartment in Paris, in rue Nungesser et Coli; the other for the Swiss Pavilion of the Cité Universitaire, again in Paris.

Unlike the original version, in which the top was in marble, the current version has a wooden top on two bases in sanded and painted cast iron.

As in the set of furniture designed for the bachelor or "de jeune homme" apartment at the International Exhibition in Brussels in 1935, here again two components can be identified, part of a single matrix: the "supporting" and the "supported".

In the design the two distinguishing terms were considered in the same way to offer furnishing solutions while always using the same support components.

Von diesem Modell wurden zwei Exemplare hergestellt: eins für das Apartment von Le Corbusier in Paris, in der rue Nungesser et Coli; das andere für den Schweizer Pavillon der Universitätsstadt von Paris.

Im Gegensatz zur Originalversion, bei der die Platte aus Marmor war, hat die aktuelle Version eine Holzplatte, die auf zwei gusseisernen Gestellen aufliegt, die gesandstrahlt und angemalt wurden.

Wie beim System der für das Apartment "de jeune homme" auf der Internationalen Ausstellung in Brüssel 1935 entwickelten Möbel, lassen sich auch hier zwei Komponenten ausmachen, die zu ein und demselben System gehören: die "Tragende" und der "Getragene".

Bei der Planung wurden die beiden Unterscheidungstermini auf dieselbe Weise konzipiert, um Einrichtungslösungen bieten zu können, bei denen immer dieselben Tragekomponenten verwendet werden.

Seuls trois exemplaires ont été réalisés à partir de ce concept: le premier, légèrement différent, pour le Pavillon Suisse à la Cité Universitaire Internationale de Paris, le second, pour l'appartement de Le Corbusier à Paris, rue Nungesser et Coli, le troisième pour "La Maison du Jeune Homme" à Bruxelles en 1935 avec un plateau en ardoise.

À la différence de la version originale, dont le plateau était en marbre ou en ardoise, la version actuelle est dotée d'un plateau en bois posé sur deux piètements en fonte sablée et peinte.

De manière analogue au système d'ameublement conçu pour l'appartement du "jeune homme" lors de l'Exposition Internationale de Bruxelles de 1935, on constate qu'il existe toujours deux éléments – "une structure porteuse" et "un plateau" – qui proviennent d'une même matrice: dans le projet ces éléments distincts ont en effet été conçus de la même manière, permettant de mettre en œuvre des systèmes d'ameublement qui font appel aux mêmes éléments de "structure porteuse".





## LC121925

Table LA ROCHE Pavillon Esprit Nouveau 1925, Paris  
Design Le Corbusier

Con piano in legno, in cristallo o vetro stampato, nelle due dimensioni 120x80 e 160x120, i tavoli disegnati da Le Corbusier nel 1925 per casa La Roche esprimono soluzioni per diverse posture. Esse vivono del contrasto delle proporzioni fra i due componenti: il sostegno ed il sostenuto, il piedistallo, al minimo di larghezza per la sua forma verticale, contro il piano al massimo per la sua misura orizzontale.

La contrapposizione dei rapporti dimensionali accentuata anche in altre composizioni del Maestro, conferma la presenza di valore plastico-poetico, articolato prevalentemente dall'inversione dei ruoli delle parti: la leggerezza vibrante del piano, contro il suo vero peso, la rassicurante stabilità del piedistallo contro la sua leggerezza visiva.

With wooden or glass table-tops, and coming in two dimensions, 120x80 and 160x120, the tables designed by Le Corbusier for the La Roche house in 1925 bring solutions for different positions. Their spirit lies in the contrast of the proportions between the two elements; the support and what is supported, that is to say the pedestal of minimum width for its vertical shape, and the top of maximum width for its horizontal dimension.

The contrast of the dimensional relationship, stressed also in other Le Corbusier designs, confirms the presence of plastic-poetic merit, prevalently articulated in the inversion of the roles of the elements; the vibrating lightness of the table-top against its real weight, and the comforting stability of the pedestal against its visual delicacy.

Mit einer Tischplatte aus Holz, Kristall oder bedrucktem Glas in den zwei Dimensionen 120x80 und 160x120, wurden diese Tische 1925 von Le Corbusier das Haus La Roche entworfen und bieten die Möglichkeit verschiedener Sitzpositionen. Sie werden im Kontrast zwischen den Proportionen der beiden Elemente lebendig: Stütze und Gestütztem, dem Fuß, der die Mindestbreite für die senkrechte Form besitzt, gegen Tischplatte, die die weitest mögliche waagerechte Dimension besitzt. Der Gegensatz zwischen den extremen Dimensionen wird auch bei anderen Kompositionen des Meisters unterstrichen und bestätigt den plastisch-poetischen Wert, der vorwiegend durch die Umkehrung der Rollen der beiden Elemente entsteht: die schwingende Leichtigkeit der Tischplatte im Gegensatz zu ihrem wahren Gewicht, und die Sicherheit vermittelnde Stabilität des Fußes im Gegensatz zu seiner sichtbaren Leichtigkeit.

Avec leur plateau en bois, en cristal ou en verre grainé – disponible en deux dimensions: 120x80 et 160x120 – les tables LC12 ont été dessinées par Le Corbusier en 1925 pour la Maison La Roche. Il existe un fort contraste entre les proportions des éléments porteurs et des éléments portés. Le piétement est en effet réduit au maximum par rapport à sa hauteur, alors que le plateau est développé largement à l'horizontale. Ce contraste entre les rapports dimensionnels, que l'on retrouve d'ailleurs dans d'autres œuvres du Maître, met en évidence une poésie plastique qui s'exprime dans l'inversion des rôles des éléments composants: le plateau, quoique très lourd, devient léger et vibrant, tandis que la stabilité rassurante du piétement apporte une extrême légèreté visuelle.





## LC13 1931

Fauteuil Wagon Fumoir Design Le Corbusier

Il disegno di questo modello è stato realizzato da Le Corbusier nel 1931 per le vetture fumatori dei treni delle ferrovie francesi.

Anche in questo arredo, si riscontra la validità del sistema sostegno/sostenuto di Le Corbusier. Gli elementi imbottiti, sedile e schienale – a differenza della LC2 e LC3 – vivono liberi da misurate strutture, nella spazialità del sostegno.

La poltrona si adatta alle differenti posizioni grazie al suo schienale elastico e oscillante, come accennato sui disegni originari.

Dieses Modell entwarf Le Corbusier 1931 für die Raucherabteile der französischen Eisenbahn.

Auch bei diesem Entwurf erkennt man deutlich die Synergie zwischen Stützen und Gestütztem, welchem dem expressiven Ausdruck der Philosophie von Le Corbusier zu Eigen ist.

Die Polsterelemente, Sitz und Rückenlehne leben, unterschiedlich zu LC2 und LC3, frei von begrenzenden Strukturen in der Raumlichkeit der Stütze.

Diese neue Verbindung bietet sich für verschiedene Sitzpositionen an und hat eine elastische und wippende Rückenlehne, wie im ursprünglichen Entwurf.

The design of this model was done by Le Corbusier in 1931 for the smoking carriages of the French railways. In this piece of furniture, too, is the confirmation of the validity of the support/supported system by Le Corbusier.

Unlike those of LC2 and LC3, The upholstered elements, seat and back are not fastened down to the support structure.

It is a new link-up device revealing a readiness to cater for variable postures and benefits from an elastic oscillating back as indicated on the original drawings.

Le dessin de ce modèle a été réalisé par Le Corbusier en 1931 pour les Wagons Fumoirs de la SNCF. Ce fauteuil est encore une démonstration du système porteur/porté conçu par Le Corbusier.

Les éléments rembourrés, siège et dossier – à la différence des modèles LC2 et LC3 – sont ici libérés de toute contrainte fixe, et flottent librement dans l'espace du châssis. Le fauteuil s'adapte aux différentes positions grâce à son dossier souple et basculant, comme indiqué dans les dessins originaux.

no me XA HAXO = De Parodi.

**MODÈLES "INNOVATION" 1932**

**1' "PORTABLES"**

"VALISE-ARMOIRE" : Hauteur 0.75 X 0.47 X 0.23, 2 Tiroirs, 3 Portemanteaux

"PORTABLE-SPORT" : Hauteur 0.75 X 0.47 X 0.23, 1 Tiroir, 1 Mal<sup>le</sup>, 3 Porte<sup>aux</sup>

"AVION" : Hauteur 0.80 X 0.48 X 0.25, 2 Tiroirs, 4 Portemanteaux

"STEAMER" : Hauteur 0.85 X 0.53 X 0.28, 2 Tiroirs, 4 Portemanteaux

"TAXI" : Hauteur 0.95 X 0.53 X 0.31, 2 Tiroirs, 5 Portemanteaux



**2' MALLES-ARMOIRES**

"CABINE" : Hauteur 1.00 X 0.55 X 0.40, 4 Tiroirs, 5 Portemanteaux

"OVERLAND" : Hauteur 1.00 X 0.55 X 0.50, 4 Tiroirs, 7 Portemanteaux

"GRAND MODÈLE" : Hauteur 1.00 X 0.55 X 0.55, 5 Tiroirs, 10 Portemanteaux

"SUD-ATLANTIQUE" : Hauteur 1.10 X 0.58 X 0.70, 6 Tiroirs, 12 Portemanteaux



# LC-CASIERS STANDARD 1925

*Casiers Standard. Pavillon Esprit Nouveau, 1925 Paris  
Design Le Corbusier, Pierre Jeanneret. Adaptation Charlotte Perriand*

Più che sistema di oggetti, i Casiers Standard, attrezzature per spazi domestici o di lavoro, si configurano come una matrice di possibilità la cui funzionalità è garantita da tre distinti gruppi di elementi: i contenitori, le chiusure e le attrezzature. Tutti gli elementi, indipendentemente dai gruppi cui appartengono, sono tra loro intercambiabili ed è facilmente verificabile la loro rispondenza a criteri di produzione industriale. Questa rispondenza è conseguita senza sacrificare quel grado di libertà necessario per contemperare alle esigenze di ogni luogo di attività, rendendo possibile la fruibilità immediata di un manufatto fornito già con la sua identità di oggetto-mobile.

More than just a set of objects, the Casiers Standard – a furnishing scheme for home, office or studio – turned out to be an inexhaustible fount of possibilities whose functionality is ensured by three distinct groups of elements; the containers themselves, the closing devices (doors, shutters, flaps, etc.), and the internal fittings. All these features, irrespective of the group to which they belong, are totally interchangeable, and it is immediately obvious how such a system lends itself to industrial production. This does not mean, however, sacrificing the freedom necessary to enable the items to fit into each and every kind of context. In fact, each object or piece of furniture comes with its own identity and is eminently available and disposable in its furnishing role.



Mehr als ein Objektsystem sind die Casiers Standard Ausstattungsteile für Wohn- oder Arbeitsräume, ein "Möglichkeitssystem" dessen Funktionalität von den drei verschiedenen Elementgruppen garantiert wird: Behälter, Verschlüsse und Ausstattungen. Alle Elemente, unabhängig von ihren Zugehörigkeitsgruppen, lassen sich untereinander verbinden und es lässt sich leicht erkennen, dass sie den Kriterien der industriellen Produktion entsprechen. Diese Entsprechung bedeutet aber nicht, dass dafür der Freiheitsgrad geopfert werden muss, der notwendig ist, um sie den Anforderungen jedes Arbeitsplatzes anpassen zu können, so lässt sich jedes Produkt, das bereits mit seiner Objekt/Möbel-Identität geliefert wird, sofort nutzen.

Plus qu'une simple série d'objets, les Casiers Standard – véritables outils pour les espaces d'habitation ou de travail – forment un système déclinable, dont le caractère fonctionnel repose sur trois grands ensembles: les éléments mobiliers, les portes ou façades, et les structures. Tous ces éléments, indépendamment de la catégorie à laquelle ils appartiennent, sont interchangeables et parfaitement adaptés aux contraintes de production industrielle. Cette standardisation ne sacrifie en rien la liberté de répondre aux exigences des différents lieux de vie. Le système des Casiers Standard est donc immédiatement modulable, mais il conserve une forte identité d'objet d'ameublement.

# CARATTERISTICHE DEI PRODOTTI FEATURES OF THE MODELS KENNZEICHEN DER MODELLE CARACTÉRISTIQUES DES MODÈLES

## LC1 Le Corbusier, Pierre Jeanneret, Charlotte Perriand

Poltroncina con struttura in acciaio cromato lucido o verniciato nero opaco. Sedile e schienale:

- pelle con pelo (braccioli in cuoio nero)
- cuoio rosso bulgaro (braccioli coordinati)
- cuoio nero (braccioli coordinati).

Sling chair with polished chrome plated or mat black enamel steel frame. Seat and back:

- ponyskin or cowskin (black leather arms)
- Russian red leather (matching arms)
- black leather (matching arms).

Kleiner Sessel mit Stahlgestell verchromt oder schwarz matt lackiert. Sitz und Rückenlehne:

- Fell (Armlehnen aus schwarzem Kernleder)
- Kernleder rotbraun (Armlehnen passend)
- Kernleder schwarz (Armlehnen passend).

Fauteuil à dossier basculant avec structure en acier chromé brillant ou laqué noir opaque. Siège et dossier:

- peau à poils (accoudoirs en cuir noir)
- cuir rouge de Russie (accoudoirs coordonnés)
- cuir noir (accoudoirs coordonnés).

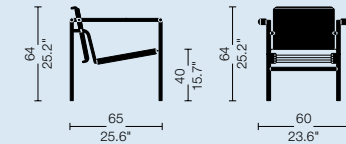

## LC2 Le Corbusier, Pierre Jeanneret, Charlotte Perriand

Poltrona, divani a due o tre posti e pouf con struttura in acciaio cromato lucido o verniciato nei colori basalto, grigio, azzurro, verde, bordeaux e ocra lucidi o nero opaco. Cuscini indipendenti con imbottitura in poliuretano espanso schiumato e ovatta di poliestere o in piuma (escluso il pouf) con inserto in poliuretano espanso. Rivestimento in pelle o in tessuto.

Armchair, two- or three-seater sofas and ottoman with polished chrome plated or glossy basalt, grey, light blue, green, bordeaux and ochre, or matte black enamel steel frame. Loose cushions with polyurethane foam and polyester padding or padding in feather (excluding the ottoman) with polyurethane core. Leather or fabric upholstery.

Sessel, zwei- oder drei-sitzige Sofas und Hocker mit Stahlgestell, verchromt oder in den Lackfarben basalt, grau, hellblau, grün, bordeauxrot und ockergelb glänzend oder schwarz matt lackiert. Kissen lose, Polsterfüllung aus Polyurethanschaumstoff und Polyesterwatte oder in Daunen (mit Ausnahme vom Hocker) mit Synthetikern. Bezug aus Leder oder Stoff.

Fauteuil, canapés à deux ou bien trois places et pouf à structure en acier chromé brillant ou laqué dans les couleurs suivantes: basalte, gris, bleu ciel, vert, bordeaux et ocre brillants ou noir opaque. Coussins indépendants à rembourrage en mousse de polyuréthane expansé et ouate de polyester ou en plume (à l'exception du pouf), âme en polyuréthane expansé. Revêtement en cuir ou tissu.

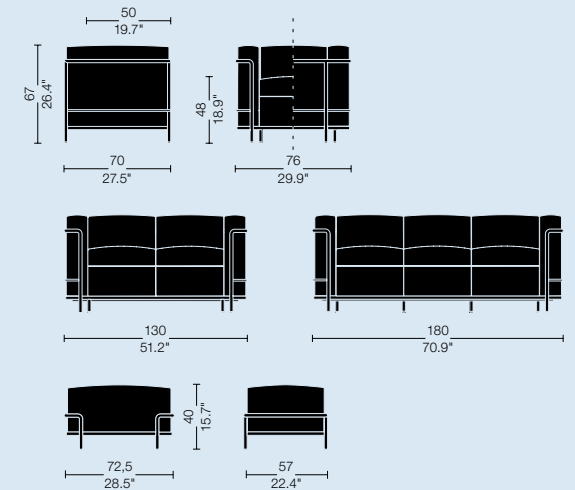

## LC3 Le Corbusier, Pierre Jeanneret, Charlotte Perriand

Poltrona con due braccioli e poltrone con bracciolo sinistro o destro, divani a due o tre posti con struttura in acciaio cromato lucido o verniciato nei colori basalto, grigio, azzurro, verde, bordeaux e ocra lucidi o nero opaco. Cuscini indipendenti con imbottitura in poliuretano espanso schiumato e ovatta di poliestere o in piuma con inserto in poliuretano espanso. Rivestimento in pelle o in tessuto.

Armchair with two arm-rests and armchairs with left or right arm-rest, two- or three-seater sofas with polished chrome plated or glossy basalt, grey, light blue, green, bordeaux and ochre or mat black enamel steel frame. Loose cushions with polyurethane foam and polyester padding or padding in feather with polyurethane core. Leather or fabric upholstery.

Sessel mit zwei Armlehnen und Sessel mit linker oder rechter Armlehne, zwei- oder drei-sitzige Sofas mit Stahlgestell, verchromt oder in den Lackfarben basalt, grau, hellblau, grün, bordeauxrot und ockergelb glänzend oder schwarz matt lackiert. Kissen lose, Polsterfüllung aus Polyurethanschaumstoff und Polyesterwatte oder in Daunen mit Synthetikern. Bezug aus Leder oder Stoff.

Fauteuil à deux accoudoirs ou fauteuil avec accoudoir gauche ou droit, canapés à deux ou bien trois places avec structure en acier chromé brillant ou laqué dans les couleurs suivantes: basalte, gris, bleu ciel, vert, bordeaux et ocre brillants, ou noir opaque. Coussins indépendants à rembourrage en mousse de polyuréthane expansé et ouate de polyester ou en plume, âme en polyuréthane expansé. Revêtement en cuir ou tissu.

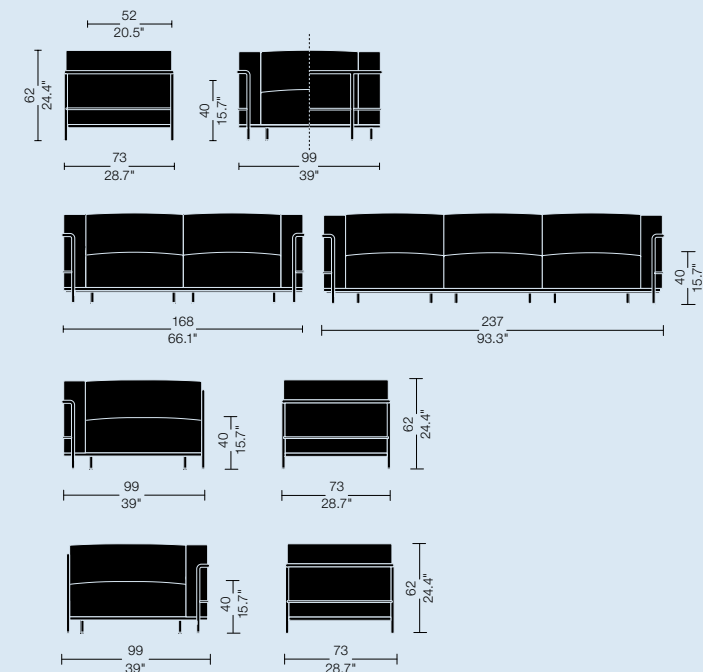

#### LC4 Le Corbusier, Pierre Jeanneret, Charlotte Perriand

Chaise-longue a inclinazione variabile, con culla in acciaio cromato lucido oppure verniciato nero opaco. Piedistallo in acciaio verniciato nero opaco. Materassino:

- pelle con pelo (poggiatesta in pelle nera)
- pelle (poggiatesta in pelle nera o nello stesso colore del materassino)
- tessuto autoportante écre (poggiatesta e poggiatesta in pelle naturale, testa di moro o nera).

Imbottitura del poggiatesta in ovatta di poliestere.

Chaise-longue with adjustable polished chrome plated or matte black enamel steel frame. Matte black enamel steel base. Mat:

- ponyskin or cowskin (black leather headrest)
- leather (headrest in black leather or in the same colour as the mat)
- special beige canvas (natural, dark brown or black headrest and footrest).

Headrest with polyester padding.

Chaise-longue mit verstellbarer Schräge, Stahlrahmen verchromt oder schwarz matt lackiert. Stahluntergestell schwarz matt lackiert. Auflage:

- Fell (Nackenrolle aus schwarzem Leder)
- Leder (Nackenrolle aus schwarzem Leder oder in der identischen Farbe wie die Auflage)
- Bezug aus reißfestem Canvas natur (Nackenrolle und Fußstütze aus Leder naturfarbig, dunkelbraun oder schwarz).

Nackenrolle mit Polyesterwatte.

Chaise-longue à réglage continu, structure en acier chromé brillant ou laqué noir mat. Base en acier laqué noir mat. Matelas:

- peau à poils (appui-tête en peau noire)
- peau (appui-tête en peau noire ou dans la même couleur comme le matelas)
- toile écreue (appui-tête et repose-pieds en peau naturelle, tête de nègre ou noire).

Rembourrage de l'appui-tête en ouate de polyester.

#### LC5.F Le Corbusier

Adaptation Fondation Le Corbusier et Charlotte Perriand

Divano con struttura in acciaio cromato lucido. Cuscini con imbottitura in poliuretano espanso schiumato e ovatta di poliestere. I cuscini schienale possono essere ribaltati, ruotandoli singolarmente attorno alla struttura metallica posteriore, ottenendo una profondità del sedile tale da convertire il divano in letto singolo. Il rivestimento, in pelle o in tessuto, è completamente sfoderabile tramite cerniere.

Sofa with polished chrome plated steel frame. Cushions with polyurethane foam and polyester wadding. The back cushions can be lowered, each hinging onto the rear framework, so as to increase the width of the sofa seat to create a single bed. The upholstery, in leather or fabric, is completely removable through zips.

Sofa mit Stahlgestell verchromt. Kissenfüllung aus Polyurethanschaumstoff und Polyesterwatte. Die Kissen der Rückenlehne können durch Drehen um die hintere Metallstruktur gekippt werden, um die Sitztiefe zu verbreitern und aus dem Sofa ein Einzelbett zu bereiten. Bezug abziehbar durch Reißverschlüsse, wahlweise aus Leder oder Stoff.

Canapé à structure en acier chromé brillant. Coussins avec rembourrage en mousse de polyuréthane expansé et en ouate de polyester. Les coussins du dossier peuvent être rabattus, en les faisant pivoter séparément autour de la structure métallique arrière. Cela permet de transformer facilement le canapé en lit simple. Le revêtement, en cuir ou en tissu, est complètement amovible par fermeture éclair.

#### LC6 Le Corbusier, Pierre Jeanneret, Charlotte Perriand

Tavolo con basamento in acciaio verniciato nero opaco, azzurro, bicolore (gambe nere traversa grigia). Basamento dotato di quattro supporti con gambo filettato in acciaio che consentono una regolazione in altezza fino a 50 mm. Piano in cristallo, vetro stampato, frassino naturale, frassino tinto nero.

Table with mat black, light blue, or bicoloured (black legs, grey cross-bar) enamelled steel base. Base has four supporting points with steel threaded shanks, permitting height adjustment up to 50 mm. Crystal, textured glass, natural or black stained ash top.

Tisch mit Sockel aus mattschwarzem, hellblauem oder zweifarbigem (Beine schwarz, Traverse grau) lackiertem Stahl. Sockel mit vier Gewindeträgern, die eine Höherstellung bis zu 50 mm. erlauben. Tischplatte lieferbar aus Kristall, Riffelglas, Esche naturfarbig oder Esche schwarz gebeizt.

Table, piètement en acier laqué noir mat ou bleu ciel ou bicolore (piètement noir, barre transversale grise). Piètement surmonté de quatre supports avec tige filetée en acier qui permet de régler la hauteur du plateau jusqu'à 50 mm. Plateau en cristal, verre grainé, frêne naturel ou teinté noir.

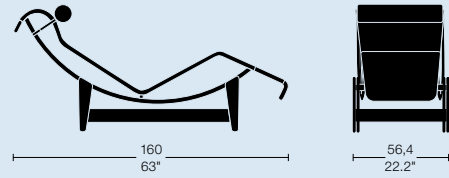

#### LC7 Charlotte Perriand

Integré à la Collection Le Corbusier, Pierre Jeanneret, Charlotte Perriand

Poltroncina girevole con struttura in acciaio cromato lucido o verniciato nei colori basalto, grigio, azzurro, verde, bordeaux e ocra lucidi o nero opaco. È disponibile nelle versioni: a 4 o 5 gambe. Schienale e cuscino-sedile imbottiti in poliuretano espanso schiumato privo di CFC e ovatta di poliestere. Rivestimento in pelle o in tessuto.

Revolving small armchair with polished chrome plated or glossy basalt, grey, light blue, green, bordeaux and ochre or mat black enamel steel frame. Available in two versions: with 4 or 5 legs. Back and seat cushion padded with CFC-free polyurethane foam and polyester wadding. Leather or fabric upholstery.

Drehstuhl mit Armlehnen, Gestell aus Stahl, verchromt oder in den Lackfarben basalt, grau, hellblau, grün, bordeauxrot und ockergelb glänzend oder schwarz matt lackiert. Lieferbare Ausführungen: mit vier Beinen oder Fünfsternfuß. Rückenlehne und Sitzkissen mit FCKW-freiem Polyurethanschaum und Polyesterwatte gepolstert. Bezug aus Leder oder Stoff.

Fauteuil pivotant. Structure en acier chromé brillant ou laqué dans les couleurs suivantes: basalte, gris, bleu ciel, vert, bordeaux et ocre brillants, ou noir opaque. Disponible en deux versions: à 4 ou 5 pieds. Dossier et coussin de siège rembourrés en mousse de polyuréthane expansé sans CFC et ouate de polyester. Revêtement en cuir ou tissu.

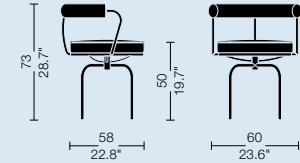

#### LC8 Charlotte Perriand

Integré à la Collection Le Corbusier, Pierre Jeanneret, Charlotte Perriand

Sgabello girevole con struttura in acciaio cromato lucido o verniciato nei colori basalto, grigio, azzurro, verde, bordeaux e ocra lucidi o nero opaco. Imbottitura in poliuretano espanso schiumato privo di CFC e ovatta di poliestere. Rivestimento in pelle o in tessuto.

Revolving stool with polished chrome plated or glossy basalt, grey, light blue, green, bordeaux and ochre, or matte black enamel steel frame. CFC-free polyurethane foam and polyester padding. Leather or fabric upholstery.

Drehhocker mit Stahlgestell, verchromt oder in den Lackfarben basalt, grau, hellblau, grün, bordeauxrot und ockergelb glänzend oder schwarz matt lackiert. Polsterung aus FCKW-freiem Polyurethanschaumstoff und Polyesterwatte. Bezug aus Leder oder Stoff.

Tabouret tournant à structure en acier chromé brillant ou laqué dans les couleurs suivantes: basalte, gris, bleu ciel, vert, bordeaux et ocre brillants, ou noir opaque. Rembourrage en mousse de polyuréthane expansé sans CFC et ouate de polyester. Revêtement en cuir ou tissu.

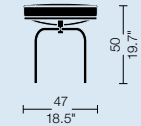

#### LC9 Charlotte Perriand

Integré à la Collection Le Corbusier, Pierre Jeanneret, Charlotte Perriand

Sgabello da bagno con struttura in acciaio cromato lucido. Sedile in tessuto-spugna amovibile.

Bathroom stool with polished chrome plated steel frame. Seat with removable beige towelling.

Badezimmerhocker mit verchromtem Stahlgestell. Sitz mit abnehmbarem Frotteebezug.

Siège salle de bains en acier chromé brillant. Siège en tissu éponge amovible.

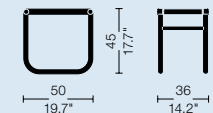

**LC10-P** Le Corbusier, Pierre Jeanneret, Charlotte Perriand  
Adaptation Charlotte Perriand

Tavoli e tavoli bassi di forma quadrata e rettangolare, con gambe in acciaio cromato lucido e telaio in acciaio verniciato nei colori basalto, grigio, azzurro, verde, bordeaux e ocra lucidi o nero opaco. Piani in cristallo o in vetro stampato, spessore 15 mm.

Tables and low tables, square and rectangular in shape, with polished chrome steel legs and steel frame enamelled in glossy basalt, grey, light blue, green, bordeaux and ochre or mat black. Clear or textured glass top, thickness 15 mm.

Quadratische und rechteckige Tische und niedrige Tische. Beine aus Stahl verchromt. Tischrahmen aus Stahl in den Lackfarben basalt, grau, hellblau, grün, bordeauxrot und ockergelb glänzend oder schwarz matt lackiert. Tischplatte aus Kristall oder Riffelglas, Stärke 15 mm.

Tables et tables basses de forme carrée et rectangulaire, avec piètement en acier chromé brillant et barres en acier laqué dans les couleurs suivantes: basalte, gris, bleu ciel, vert, bordeaux et ocra brillants ou noir opaque. Plateaux en cristal ou verre grainé, épaisseur 15 mm.

**LC11-P** Le Corbusier, Pierre Jeanneret, Charlotte Perriand  
Adaptation Charlotte Perriand

Tavolo con struttura in acciaio e basamento in ghisa verniciati colore grigio. Piano in noce naturale.

Table with grey enamelled steel structure and cast iron base. Natural walnut finish top.

Tisch mit Struktur aus Stahl und Sockel aus Gußeisen, grau lackiert. Platte Nußbaum naturfarbig.

Table avec structure en acier et piètement en fonte, vernis couleur gris. Plateau en noyer naturel.

**LC12** Le Corbusier

Tavoli di forma rettangolare, con basamento in acciaio cromato lucido o verniciato nei colori basalto o azzurro lucidi. Piani in rovere tinto scuro, cristallo o vetro stampato, spessore 15 mm.

Rectangular tables with polished chrome plated or glossy basalt or light blue enamel steel frame. Tops in dark stained oak, crystal or textured glass, thickness 15 mm.

Rechteckige Tische mit Stahlgestell verchromt oder in den Lackfarben basalt oder hellblau glänzend. Platten aus Eiche schwarz gebeizt, Kristall oder Riffelglas, Stärke 15 mm.

Tables rectangulaires à structure en acier chromé brillant ou laqué dans les couleurs basalte ou bleu ciel brillants. Plateaux en chêne rouvre teinté foncé, cristal ou verre grainé, épaisseur 15 mm.

**LC13** Le Corbusier

Poltrona con struttura in acciaio cromato lucido. Cuscini con imbottitura in poliuretano espanso schiumato e ovatta di poliestere. Rivestimento in pelle o in tessuto.

Armchair with polished chrome plated steel frame. Cushions with polyurethane foam and polyester padding. Leather or fabric upholstery.

Sessel mit Stahlgestell verchromt. Kissen mit Polyesterfüllung aus Polyurethanschäumstoff und Polyesterwatte. Bezug aus Leder oder Stoff.

Fauteuil avec structure en acier chromé brillant. Coussins avec rembourrage en mousse de polyuréthane expansé et ouate de polyester. Revêtement en cuir ou tissu.

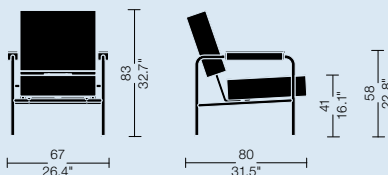
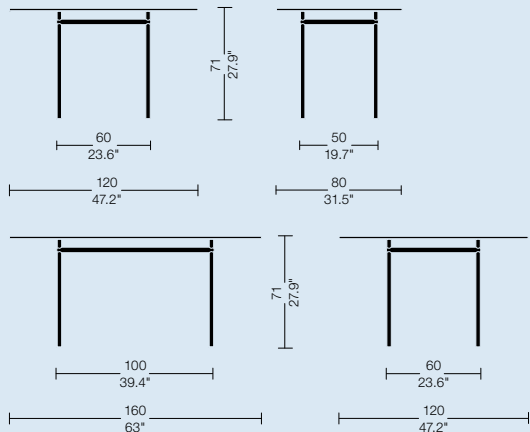
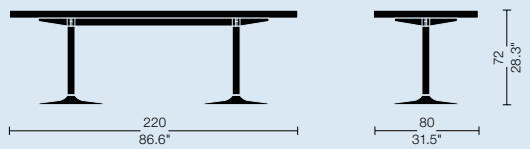
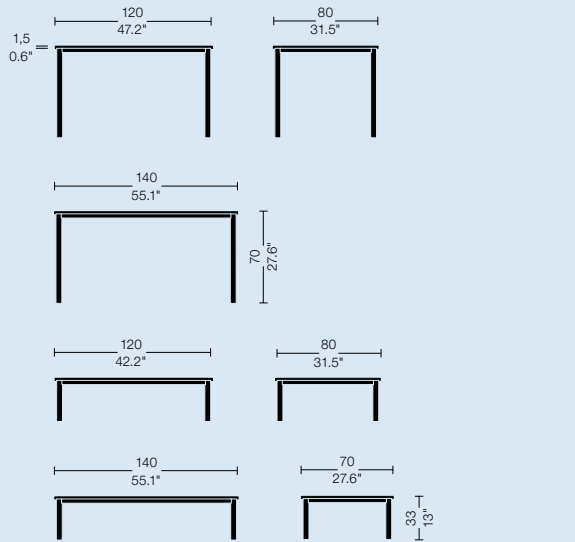

**LC-CASIERS STANDARD** Le Corbusier, Pierre Jeanneret  
Adaptation Charlotte Perriand

I "Casiers Standard" sono mobili contenitori modulari, disponibili in diverse profondità e lunghezze e in una altezza, con possibilità di sovrapposizione. In considerazione dell'ampia articolazione del modello, invitiamo a consultare il relativo foglio catalogo. P. cm. 37,5 inches 14,8".

The "Casiers Standard" are modular container units, available in different depths and widths and in one height with possibility of superimposition. Considering the wide articulation of this product, please consult the relative catalogue page. P. cm. 37,5 inches 14,8".

Bei den Möbeln "Casiers Standard" handelt es sich um stapelbare Anbauelemente mit verschiedenen Tiefen und Breiten und einer Höhe. Alle erhältlichen Zusammenstellungen sind auf dem Katalogblatt abgebildet. P. cm. 37,5 inches 14,8".

Les "Casiers Standard" sont des casiers composables, disponibles en différentes profondeurs et largeurs et une hauteur, avec possibilité de superposition. En considération de l'articulation très ample du modèle, veuillez consulter le dépliant relatif. P. cm. 37,5 inches 14,8".

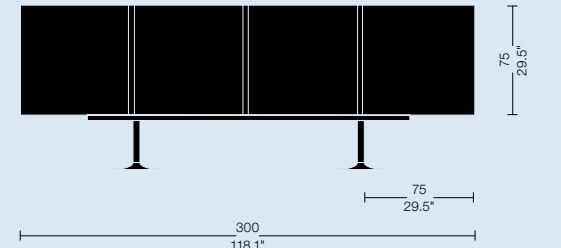

**CONDIZIONI DI GARANZIA LIMITATA SUI PRODOTTI CASSINA LC2 – LC3 E LC4**

**COSA COPRE LA GARANZIA** La garanzia copre eventuali difetti riscontrati negli elementi strutturali, sulle cromature e sulle verniciature. **COSA NON COPRE LA GARANZIA** La presente garanzia non si applica alle fodere, ai cuscini decorativi / aggiuntivi che sono venduti insieme alle sedute e a tutto ciò che non risulta espressamente ricompreso nella garanzia. **DURATA DELLA GARANZIA** 10 anni, a partire dalla data di acquisto certificata dallo scontrino o della ricevuta fiscale. **COME INTERVERRÀ CASSINA** Il difetto dovrà essere segnalato al rivenditore autorizzato Cassina, che provvederà a restituirlo senza indugio a quest'ultima. Cassina esaminerà il prodotto e valuterà se il problema rientra nella copertura della garanzia. Cassina provvederà, a proprio insindacabile giudizio, a riparare il prodotto, se difettoso, o a sostituirlo con un prodotto uguale o simile. Qualora il prodotto non dovesse essere più in vendita, Cassina provvederà, a proprio insindacabile giudizio, ad una sostituzione adeguata. **CONDIZIONI PER LA GARANZIA** Le garanzie sono valide a partire dalla data di acquisto del prodotto. Le garanzie non vengono applicate a prodotti che sono stati conservati o montati in modo non corretto, usati in modo non adeguato, che sono stati manomessi, alterati o puliti con procedure o prodotti non idonei. Le garanzie non coprono il normale logorio, tagli o graffi, oppure danni provocati da urti o incidenti. Le garanzie non vengono applicate se i prodotti sono stati collocati in ambienti esterni o umidi. Le garanzie, se non diversamente specificato, si riferiscono solo ad un uso domestico dei prodotti. **ISTRUZIONI DI MANUTENZIONE** Per poter usufruire della garanzia è necessario attenersi alle specifiche istruzioni di manutenzione di ciascun singolo prodotto.

**LIMITED GUARANTEE CONDITIONS ON CASSINA PRODUCTS LC2 – LC3 AND LC4**

**WHAT IS COVERED IN THE GUARANTEE** The guarantee covers any defects found in the structural elements, chrome and paintwork. **WHAT IS NOT COVERED IN THE GUARANTEE** This guarantee does not apply to decorative/additional coverings or cushions sold together with the seating or anything not expressly covered in the guarantee. **DURATION OF THE GUARANTEE** 10 years, starting from the purchase date verified by the bill of sale or receipt. **HOW CASSINA WILL RESPOND** Any defect must be notified to the authorised Cassina retailer, who will send it back to Cassina without delay. Cassina will examine the product and assess whether the problem falls under the cover of the guarantee. At its own discretion, Cassina will repair the product, if defective, or replace it with an equal or similar product. Should the product no longer be on sale, Cassina will take steps, at its own discretion, to provide an adequate replacement. **CONDITIONS FOR THE GUARANTEE** Guarantees are valid from the purchase date of the product. The guarantees are not applicable to products which have not been kept or put together correctly, used unsuitably, which have not been tampered with, altered or cleaned with unsuitable procedures or products. The guarantees do not cover normal wear and tear, cuts or scratches, or damages due to collision or accident. The guarantees are not applicable if the products have been located in external or humid environments. The guarantees, unless otherwise specified, refer only to domestic use of the products. **MAINTENANCE INSTRUCTIONS** To make use of the guarantee it is necessary to adhere to the specific maintenance instructions of each individual product.

**BEDINGUNGEN EINGESCHRÄNKTER GARANTIE FÜR DIE PRODUKTE CASSINA LC2 – LC3 UND LC4**

**GARANTIEUMFANG** In der Garantie enthalten sind Mängel an strukturellen Teilen, Verchromungen und Lacken. **NICHT IM GARANTIEUMFANG ENTHALTEN** Nicht im Garantiefumfang enthalten sind Futterstoffe, Dekokissen und zusätzliche Kissen, die zusammen mit den Sitzmöglichkeiten verkauft werden und alles, was nicht ausdrücklich im Garantiefumfang erwähnt wurde. **GARANTIEDAUER** 10 Jahre ab Kaufdatum mit Vorlage des Kassenzettels oder Steuerbelegs. **VORGEHENSWEISE BEI GELTENDMACHUNG DER GARANTIE** Der Mangel ist dem Vertragshändler von Cassina anzuzeigen, der diesen unverzüglich an Cassina weiterleitet. Cassina prüft das Produkt und wägt ab, ob der Mangel durch die Garantie gedeckt ist. Cassina wird das Produkt, wenn fehlerhaft, nach eigenem, unanfechtbarem Ermessen reparieren oder es durch ein gleiches oder ähnliches Produkt ersetzen. Sollte das Produkt nicht mehr zum Verkauf stehen, wird Cassina nach eigenem, unanfechtbarem Ermessen geeigneten Ersatz leisten. **GARANTIEBEDINGUNGEN** Die Garantie gilt ab dem Kaufdatum des Produkts. Die Garantie gilt nicht für Produkte, die nicht sachgerecht aufbewahrt oder aufgebaut wurden, nicht angemessen verwendet oder beschädigt, verändert oder mit ungeeigneten Verfahren oder Produkten gereinigt wurden. Normale Abnutzung, Schnitte oder Kratzer bzw. durch Stöße oder Unfälle verursachte Schäden sind nicht im Garantiefumfang enthalten. Eine Garantieübernahme erfolgt nicht, wenn das Produkt in externen oder feuchten Bereichen untergebracht wurde. Soweit nicht anders angegeben, bezieht sich die Garantie nur auf einen häuslichen Gebrauch der Produkte. **WARTUNGSANLEITUNGEN** Die Garantie kann nur dann geltend gemacht werden, wenn die spezifische Wartungsanleitung jedes einzelnen Produkts beachtet wurde.

**CONDITIONS DE GARANTIE LIMITEE SUR LES PRODUITS CASSINA LC2 - LC3 ET LC4**

**CE QUE COUVRE LA GARANTIE** La garantie couvre les éventuels défauts décelés sur les éléments structurels, les chromages et les laquages. **CE QUE NE COUVRE PAS LA GARANTIE** La présente garantie ne s'applique pas aux housses, aux coussins décoratifs / accessoires annexes vendus avec les assises et à tout ce qui n'est pas expressément couvert par la garantie. **DUREE DE LA GARANTIE** 10 ans à partir de la date d'achat certifiée par le ticket de caisse ou le reçu fiscal. **COMMENT INTERVIENT CASSINA** Le défaut devra être signalé au revendeur agréé Cassina, qui se chargera ensuite de le renvoyer sans délai à Cassina. Cassina examinera le produit et évaluera si le problème entre dans le cadre de la garantie. Cassina se chargera de réparer le produit si celui-ci s'avère défectueux ou de le remplacer par un produit équivalent ou similaire. Dans le cas où le produit n'était plus en vente, Cassina se chargera de le remplacer par un produit équivalent. **CONDITIONS DE GARANTIE** Les garanties sont valables à partir de la date d'achat du produit. Les garanties ne pourront pas s'appliquer aux produits non entretenus ou non montés correctement, forcés, abîmés, ayant fait l'usage d'une utilisation impropre, ou nettoyés avec des produits ou des moyens non adaptés. Les garanties ne couvrent pas l'usure normale, les entailles ou les égratignures ni les dommages provoqués par des chocs ou des accidents. Les garanties ne pourront pas s'appliquer si les produits ont été entreposés dans des endroits humides ou à l'extérieur. Les garanties, sauf indication contraire, se réfèrent uniquement à un usage domestique des produits. **CONSEILS D'ENTRETIEN** Afin de pouvoir bénéficier de la garantie, vous devez respecter scrupuleusement les conseils d'entretien fournis pour chaque produit.



# CASSINA I MAESTRI LA COLLEZIONE THE COLLECTION DIE KOLLEKTION LA COLLECTION

La collezione "Cassina I Maestri" raccoglie una selezione dei mobili più significativi creati dai protagonisti del Movimento Moderno, divenuti riferimenti fondativi per il design contemporaneo.

Essa ha avuto inizio nel 1965 con la ricostruzione dei mobili disegnati da Le Corbusier-Pierre Jeanneret-Charlotte Perriand, proseguendo con Gerrit Thomas Rietveld, Charles Rennie Mackintosh, Erik Gunnar Asplund, Frank Lloyd Wright e Charlotte Perriand.

La Collezione si arricchisce nel 2008 dei mobili progettati da Franco Albini e, trattandosi di una collezione aperta, essa potrà accogliere in futuro altri nomi del design storico.

La collezione "Cassina I Maestri" ha reso possibile il recupero dei valori originari da cui il design dell'arredamento contemporaneo ha tratto il proprio sviluppo, rendendo disponibili ricostruzioni fedeli di mobili ed oggetti capaci di trasferirci intatti i messaggi di innovazione e anticipazione incorporati nelle proposte dei Maestri.

I diritti esclusivi di riproduzione sono stati acquisiti da Cassina: per Le Corbusier nel 1964, per Rietveld nel 1971, per Mackintosh nel 1972, per Asplund nel 1981, per Wright nel 1985, per Charlotte Perriand nel 2004 e per Franco Albini nel 2007.

La collezione "Cassina I Maestri" consente altresì di far emergere quei valori assoluti del design, al di fuori dello spazio e del tempo e con contenuti mai precedentemente esplorati, che costituiscono un fondamentale contributo all'odierna ricerca del design.

Il risultato è che i mobili della collezione "Cassina I Maestri" si inseriscono con eleganza naturalezza, come quelli di design contemporaneo, negli arredamenti di oggi.

The "Cassina I Maestri" collection includes some of the most important furniture created by leading figures in the Modern Movement, pieces which have since become landmarks in the evolution of contemporary design.

It all began in 1965 with the reconstruction of furniture designed by Le Corbusier-Pierre Jeanneret-Charlotte Perriand, to be followed by Gerrit Thomas Rietveld, Charles Rennie Mackintosh, Erik Gunnar Asplund, Frank Lloyd Wright and Charlotte Perriand.

The collection is enriched in 2008 with furniture designed by Franco Albini and, as it is an open-ended venture, it means that the collection may well expand in the future to take in other important names in the history of design.

The "Cassina I Maestri" collection has made it possible to retrieve the elemental values from which contemporary furnishing design stems and to make available faithful reconstructions which keep their Master's messages of innovation and novelty intact.

The exclusive reproduction rights have been acquired by Cassina: for Le Corbusier in 1964, for Rietveld in 1971, for Mackintosh in 1972, for Asplund in 1981, for Wright in 1985, for Charlotte Perriand in 2004 and for Franco Albini in 2007.

The "Cassina I Maestri" collection fosters the emergence of those absolute values of design which transcend space and time, the content of which has never been explored hitherto, thus constituting a fundamental contribution to current design research.

These pieces fit into contemporary furnishing schemes with the utmost naturalness, blending in as effortlessly as furniture designed this year.

"Cassina I Maestri" heißt eine Kollektion ausgewählter Möbel, die von herausragenden Designern der modernen Strömung geschaffen wurden und deren Werke als Meilensteine des modernen Designs angesehen werden. Begonnen wurde sie 1965 mit dem Nachbau der Möbel von Le Corbusier-Pierre Jeanneret-Charlotte Perriand und fortgesetzt mit denen von Gerrit Thomas Rietveld, Charles Rennie Mackintosh, Erik Gunnar Asplund, Frank Lloyd Wright und Charlotte Perriand.

2008 bereichert die Kollektion um von Franco Albini entworfenen Möbeln; nach oben offen, kann diese Kollektion in der Zukunft noch mit weiteren Namen des historischen Designs erweitert.

Die Kollektion "Cassina I Maestri" ermöglichte die Erhaltung authentischer Werte, in denen die Entwicklung des zeitgenössischen Designs wurzelt um getreue Rekonstruktionen zur Verfügung zu stellen, mit denen die Botschaft der Innovation und der Avantgarde dieser Meister unbeschadet übermittelt werden kann.

Cassina hat die folgenden Exklusivrechte für den Nachbau erworben: 1964 Le Corbusier, 1971 Rietveld, 1972 Mackintosh, 1981 Asplund, 1985 Wright, 2004 Charlotte Perriand und 2007 Franco Albini.

In der Kollektion "Cassina I Maestri" zeigen sich jene absoluten Werte des Designs, die jenseits von Raum und Zeit mit nie zuvor erforschten Inhalten einen grundlegenden Beitrag zur heutigen Forschung um das Design darstellen. Das Ergebnis ist, daß die Möbel dieser Meister sich mit großer Natürlichkeit, wie zeitgenössisches Design in die heutige Einrichtung einfügen.

La collection "Cassina I Maestri" englobe une sélection du mobilier le plus significatif créé par les protagonistes du Mouvement Moderne. La collection a débuté en 1965 par la reconstruction des meubles dessinés par Le Corbusier-Pierre Jeanneret-Charlotte Perriand; s'est poursuivie avec Gerrit Thomas Rietveld, Charles Rennie Mackintosh, Erik Gunnar Asplund, Frank Lloyd Wright et Charlotte Perriand.

La collection s'enrichit en 2008 des meubles dessinés par Franco Albini et, s'agissant d'une collection ouverte, elle pourra de plus en plus s'élargir d'autres noms du design historique.

En plus de la sauvegarde des valeurs originelles sur lesquelles le design de l'ameublement contemporain a pris son essor, le but de cette opération a été celui d'offrir des reconstructions fidèles et susceptibles de nous léguer intacts les messages d'innovation et d'anticipation suggérés par les Maîtres.

Les droits d'exclusivité de reproduction ont été acquis par Cassina: pour Le Corbusier en 1964, pour Rietveld en 1971, pour Mackintosh en 1972, pour Asplund en 1981, pour Wright en 1985, pour Charlotte Perriand en 2004 et pour Franco Albini en 2007.

La collection "Cassina I Maestri" permet d'atteindre aux valeurs absolues du design au-delà de l'espace et du temps, avec des contributions jamais explorées auparavant, qui constituent un apport fondamental à la recherche actuelle du design. Le résultat est que les meubles "Cassina I Maestri" s'ajustent tout naturellement, comme ceux du design contemporain, dans l'ameublement d'aujourd'hui.



*Le Corbusier*



*Ch Perriand*



*Rietveld*



*C. R. Mackintosh*



*E. Asplund*



*Frank Lloyd Wright*



*Franco Albini*



**Cassina S.p.A.**

1, Via Busnelli  
I -20036 Meda (MB)  
Tel. +39 0362372.1  
Fax +39 0362342246  
www.cassina.com  
info@cassina.it

Art Direction Byung Soo Zocchi  
Graphic Design loungedesign

Photo Federico Cedrone . Nathalie Krag . Tommaso Sartori . Nicola Zocchi

Andrea Ferrari pag. 86  
Mario Carrieri pag. 87  
Ruy Teixeira pag. 92-93  
Oliviero Venturi pag. 101-102

Styling Alexandra van der Sande . Beatrice Rossetti

Thanks to:



John Hilliard, courtesy Galleria Artra, Milan - pag. 74  
Carlo Ferraris - pag. 56

Color Selections Pan Image World  
Printed in Italy by Alecom V. 2010  
(5<sup>th</sup> issue)

Copyright © Cassina S.p.A. 2005  
All rights reserved

Archives Fondation Le Corbusier © FLC/ADAGP  
Archives Charlotte Perriand © AChP/ADAGP